



REGULAMIN ZAWODÓW MOTOCYKLOWYCH NA TORACH ŻUŻLOWYCH

Część I

Rozdział 1 Postanowienia ogólne

Art. 1.

Niniejszy Regulamin obowiązuje w polskim sporcie żużlowym, w szczególności we wszystkich krajowych zawodach motocyklowych, przeprowadzanych na torach żużlowych i lodowych w RP.

Art. 2.

Wszystkie zawody, o których mowa w niniejszym regulaminie, mogą odbywać się wyłącznie za zezwoleniem lub na zlecenie GKSŻ bez możliwości ich dalszego przekazywania; wyjątkiem od powyższej zasady są zawody, dla których podmiotem zarządzającym jest SE.

Art. 3.

W zawodach międzynarodowych organizowanych na terenie RP obowiązują przepisy międzynarodowych regulaminów sportowych FIM.

Art. 4.

1. Pierwszeństwo względem wyznaczania terminów dla zawodów przełożonych lub odwołanych mają każdorazowo terminy określone w Kalendarzu Sportu Żużlowego na dany rok.
2. Pierwszeństwo do wyznaczania terminów zawodów przełożonych lub odwołanych mają zawody w następującej kolejności:
 - 1) mistrzostwa świata,
 - 2) Puchary Świata,
 - 3) mistrzostwa Europy,
 - 4) Puchary Europy,
 - 5) mecze między państwowe,
 - 6) Indywidualne Mistrzostwa Polski,
 - 7) zawody ligowe,
 - 8) pozostałe zawody o mistrzostwo Polski,
 - 9) zawody o nagrody PZM,
 - 10) zawody międzynarodowe,
 - 11) turnieje kadry narodowej i jej zaplecza,
 - 12) zawody okręgowe,
 - 13) zawody klubowe.
3. Pierwszeństwo, o którym mowa w ust. 2 oznacza, że w przypadku wyznaczenia terminu dla zawodów przełożonych lub odwołanych wyższej rangi na termin zawodów niższej rangi uprzednio już przełożonych lub odwołanych, zawody niższej rangi nie będą rozegrane chyba, że ich rozegranie w tym terminie nie wpływa w jakikolwiek sposób na rozegranie zawodów wyższej rangi.



Rozdział 2 Tory

Art. 5.

1. Przy projektowaniu, budowie oraz eksploatacji torów żużlowych, mini żużla i wyścigów motocyklowych na lodzie, obowiązują przepisy regulaminu FIM: "Normy dla Torów do Wyścigów Torowych (STRC)", przy czym w odniesieniu do torów, na których rozgrywane są zawody krajowe, obowiązują dodatkowo uzupełnienia i zmiany określone w niniejszym Regulaminie, w szczególności w art. 6 i 7.
2. GKSŻ ustala terminy wprowadzenia zmian w konstrukcji torów już licencjonowanych, które nie w pełni odpowiadają postanowieniom ww. regulaminu oraz uzupełnieniom.

Art. 6.

1. Przepisy ust. 3 nie dotyczą mini żużla i nieprofesjonalnego współzawodnictwa w sporcie żużlowym. Przepisy ust. 2, 6, 9, 10, 11, 12, 13 nie dotyczą torów do wyścigów motocyklowych na lodzie.
2. W parku maszyn, w dobrze widocznym dla zawodników miejscu, muszą być zamontowane dwie lampy: jedna, świecąca w kolorze czerwonym i druga, świecąca w kolorze zielonym, których włączenie i wyłączenie jest możliwe jedynie z pulpitu sterowniczego sędziego.
3. Na płycie wewnątrz toru, w pobliżu bursztynowej lampy 2 minut musi być zamontowany cyfrowy zegar elektroniczny, którego wielkość cyfr wyświetlacza oraz intensywność świecenia muszą być takie, aby zapewniały dobrą widoczność sędziemu i każdemu zawodnikowi, podjeżdżającemu do pola startowego:
 - 1) zegar jest uruchamiany w momencie zapalenia bursztynowego światła 2 minut,
 - 2) zegar pokazuje czas malejąco, tzn. 2:00 w chwili uruchomienia i zmniejsza się co 1 sekundę; kiedy osiągnie wartość 0:00, zegar przestaje odmierzać czas.
4. Zaleca się (obowiązuje na torach z licencją FIM i UEM na zawodach FIM i UEM) zainstalowanie w pulpicie cyfrowego stopera. Stoper powinien działać w zależności od przycisku w pulpicie w następujący sposób:
 - 1) naciśnięcie przycisku bursztynowych światła: stoper zeruje się i zaczyna odmierzać czas,
 - 2) naciśnięcie przycisku zielonego światła: stoper zeruje się i zaczyna odmierzać czas,
 - 3) naciśnięcie przycisku maszyny startowej: stoper zeruje się i zaczyna odmierzać czas.
5. Oświetlenie zainstalowane na stadionie musi spełniać następujący warunek: minimum 900 luxów, równomiernie rozproszone na torze i 400 luxów równomiernie rozproszone w parku maszyn.



6.

1) Bandy pneumatyczne:

- a) muszą być zamontowane, jeśli tak stanowi stosowny regulamin przyznawania i pozbawiania licencji uprawniających do udziału we współzawodnictwie sportowym w sporcie żużlowym oraz w nieprofesjonalnym współzawodnictwie w sporcie żużlowym,
- b) muszą być zgodne z przepisami regulaminu FIM: "Normy dla Torów do Wyścigów Torowych (STRC)",
- c) muszą posiadać homologację FIM,
- d) muszą być zamontowane tak, aby rozpoczynały się w miejscu, gdzie prosta przechodzi w łuk i kończyły się w miejscu, gdzie łuk przechodzi w prostą.

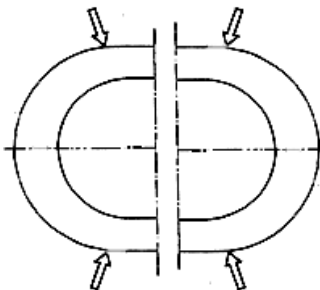

2) Wykaz band pneumatycznych posiadających homologację FIM znajduje się w Załączniku A do regulaminu FIM: "Normy dla Torów do Wyścigów Torowych (STRC)".

7. Słup maszyny startowej musi być osłonięty w sposób zgodny z przepisami regulaminu FIM: "Normy dla Torów do Wyścigów Torowych (STRC)".
8. Pulpit sędziego musi być tak skonstruowany, aby była możliwość zgaszenia zielonego światła startowego bez konieczności zwolnienia taśm maszyny startowej.
9. Dozwolone jest wieszanie banerów, plakatów, transparentów, itp. przedmiotów na wewnętrznych powierzchniach (od strony toru) band z siatki drucianej pod warunkiem, że:
 - stanowią jednolitą powierzchnię,
 - łączenia są w kierunku jazdy zawodników, dokładnie przyklejone i zabezpieczone.

W odniesieniu do band innej konstrukcji obowiązują przepisy regulaminu FIM: "Normy dla Torów do Wyścigów Torowych (STRC)".

10. Wewnętrzną krawędź toru na torach żużlowych i mini żużla stanowi jednolita, biała linia ciągła, która musi spełniać następujące warunki:
 - jej szerokość musi mieścić się w przedziale 5 - 20 cm,
 - musi być dobrze widoczna przez całe zawody.Linia może być wykonana przy pomocy farby, proszku lub wapna.



11. Jeżeli strefa neutralna ma szerokość większą niż 2 m, dopuszcza się wykonanie na podłożu linii ciągłej, wyznaczającej strefę bezpieczeństwa o szerokości minimum 2 m; podczas rozgrywania biegów, w strefie tej nie mogą przebywać żadne osoby. Linia musi być dobrze widoczna przez całe zawody.
12. Wszelkie obiekty, które są niezbędne przy organizacji zawodów, znajdujące się w strefie neutralnej w odległości do 6 m od bandy, muszą być odpowiednio okryte przy użyciu słomianych bel lub amortyzującego materiału o grubości nie mniejszej niż 30 cm.
13. W zawodach, dla których podmiotem zarządzającym jest SE, organizator może ustawić na środku płyty boiska element reklamowy o dowolnej konstrukcji o wymiarach nie większych niż 7 m x 3 m x 1,5 m. Element reklamowy nie może utrudniać widoczności sędziemu zawodów i musi być ogrodzony wokół swojego obrysu planszami reklamowymi o lekkiej konstrukcji, umieszczonymi w odległości minimum 4 metrów od najdalej wysuniętej krawędzi elementu reklamowego.
14. Granice parku maszyn muszą być oznaczone w sposób precyzyjny, widoczny i nie budzący wątpliwości. Przed zawodami, kierownik zawodów informuje sędziego, kierowników drużyn w zawodach drużynowych i zawodników w zawodach indywidualnych o sposobie oznaczenia granic parku maszyn na danym stadionie.
15. **Świetlne tablice reklamowe.**
 - 1) organizator może ustawić na płycie boiska świetlne tablice reklamowe o wysokości nie większej niż 1 metr i o długości pojedynczego elementu do 5 metrów; poszczególne elementy można łączyć w moduły o większej długości,
 - 2) świetlna tablica reklamowa (także połączona w większe moduły) powinna co najmniej:
 - posiadać zaokrąglone krawędzie,
 - być ustawiona zgodnie z kierunkiem jazdy zawodników,
 - 3) świetlna tablica reklamowa (także połączona w większe moduły) w przypadku uderzenia w nią przez zawodnika powinna zapewnić możliwość:
 - samoczynnego przewrócenia się do pozycji poziomej,
 - samoczynnego rozłączenia zasilającej ją energii elektrycznej,
 - 4) instalacja elektryczna zasilająca świetlne tablice reklamowe na płycie boiska winna być zabezpieczona przed porażeniem prądem elektrycznym wszelkich osób tam przebywających lub mogących się tam znaleźć w wyniku zdarzeń podczas zawodów poprzez zastosowanie odpowiedniego bezpiecznika różnicowoprądowego, zainstalowanego zgodnie ze sztuką budowy instalacji elektrycznych,
 - 5) przepisy dotyczące minimalnych odległości ustawienia nośników reklamowych od krawędzi toru zawarte w obowiązujących regulaminach stosuje się odpowiednio do świetlnych tablic reklamowych.



Art. 7.

1. Stojak przeciwwietrzny taśm maszyny startowej stanowi element wyposażenia toru i musi być wykonany zgodnie z poniższą specyfikacją:

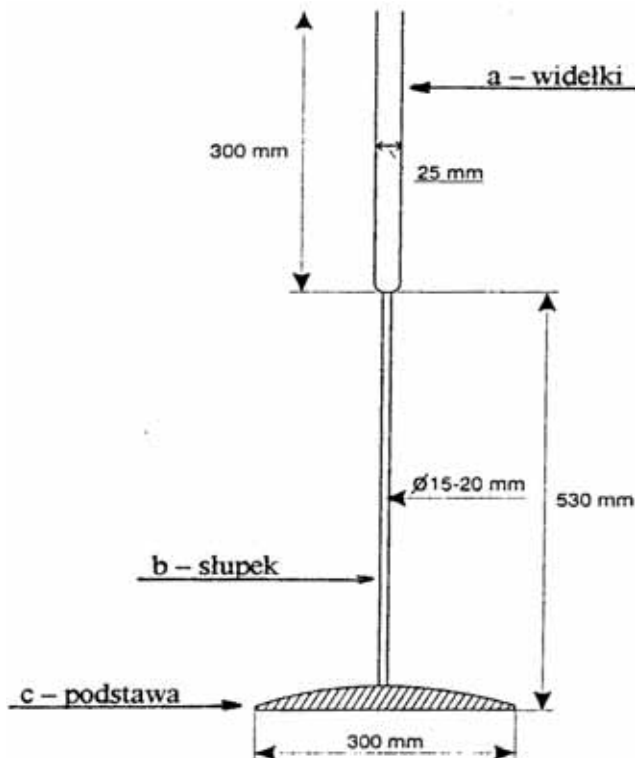

- a - widelki: mogą być wykonane z drewna, plastiku lub drutu w osłonie gumowej*
b - słupek: może być wykonany z drewna lub nie kruchego tworzywa
c - podstawa: wykonana może być z metalu o łagodnych krawędziach (żeliwo, odkuwka, płyta metalowa) lub stanowić zbiornik plastikowy z wodą
Całość pomalowana w kolorze żółtym farbą odblaskową.
Całkowity ciężar stojaka nie powinien przekraczać 2 - 2,5 kg.

2. Organizator zawodów ponosi odpowiedzialność za zgodność konstrukcji stojaka z powyższą specyfikacją.

Art. 8.

1. Tor nie może być używany do zawodów i treningów, dopóki nie będzie zbadany przez weryfikatora i licencjonowany przez GKSŻ.



2. Zbadanie i licencjonowanie toru obejmuje ustalenie możliwości rozgrywania zawodów przy świetle elektrycznym (dotyczy torów na którym jest ono zainstalowane).
3. GKSŻ może wydać licencję toru, odmówić jej wydania, zawiesić ją lub cofnąć.
4. Czas ważności licencji określony jest w decyzji o jej wydaniu.
5. Licencja może być odnowiona po zweryfikowaniu toru, jeżeli odpowiada on wszystkim wymaganiom regulaminowym.
6. Ważność licencji toru obejmuje okres od dnia nadania licencji do 31 marca następnego roku po tym, w którym licencja traci ważność.
7. Zaleca się przeprowadzenie weryfikacji w dniu treningu lub zawodów towarzyskich.
8. Każdy tor musi posiadać książkę toru, wg wzoru zatwierdzonego przez ZG PZM.

Art. 9.

1. Wydanie licencji toru jest uzależnione od spełnienia następujących warunków:
 - 1) tor musi być zbudowany i wyposażony zgodnie z przepisami zawartymi w regulaminie FIM: "Normy dla Torów do Wyścigów Torowych (STRC)" oraz w niniejszym regulaminie,
 - 2) w opinii GKSŻ użytkowanie toru musi być w interesie sportu żuźlowego.
2. Do zweryfikowania nowobudowanego toru żuźlowego należy przedstawić GKSŻ dokumentację techniczną toru w zakresie podanym w regulaminie FIM: "Normy dla Torów do Wyścigów Torowych (STRC)".
3. **Wszelkie zmiany dokonane podczas modernizacji albo przebudowy toru lub obiektu, muszą być zgłoszone do GKSŻ w terminie 7 dni od daty ich dokonania, a tor poddany będzie ponownej weryfikacji w terminie ustalonym przez GKSŻ. W innym przypadku klub będzie podlegał karze dyscyplinarnej.**
4. **Wszelkie zalecenia sędziego wpisane do książki toru muszą być wykonane przez klub przed następnymi zawodami. W innym przypadku klub będzie podlegał karze dyscyplinarnej.**
5. **BSM i SE przekazują sobie wzajemnie wpisy do książek torów.**

Rozdział 3 Motocykle i wyposażenie zawodników

Art. 10.

1. Do zawodów na torach żuźlowych, lodowych i mini żuźla dopuszcza się motocykle wszelkich firm oraz wyposażenie osobiste zawodników pod warunkiem, że ich konstrukcja odpowiada przepisom regulaminu FIM: "PRZEPISY TECHNICZNE W WYŚCIGACH TOROWYCH" oraz zmianom i uzupełnieniom określonych w niniejszym Regulaminie.



2. W zawodach krajowych (nie dotyczy mini żużla) wolno używać wyłącznie tłumików wyszczególnionych w poniższej tabeli:

<i>producent</i>	<i>typ</i>	<i>symbol</i>
JAWA	884-01-020	FIM TRS.95.01
JAWA	884-01-030	FIM TRS.95.02
JAWA	884-01-050	FIM TRS.95.03
KING	DKS F95 WGMJ	FIM TRS 95.04

Tylko tłumiki zgodne z rysunkami poniżej oraz z uwidocznionym na nich rokiem produkcji nie wcześniejszym niż 01.01.2003.

Tłumik nie może być w jakikolwiek sposób przerabiany, perforowany, mieć nacięć, dodatkowych otworów, itp.

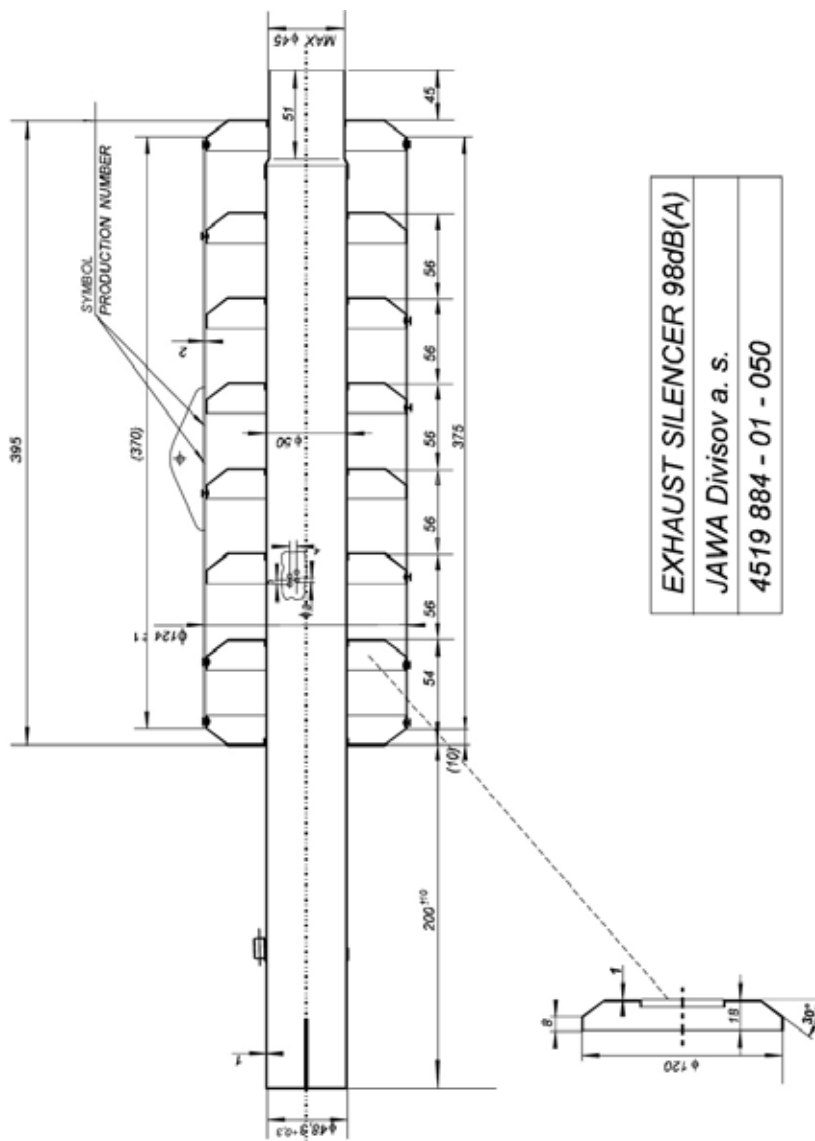

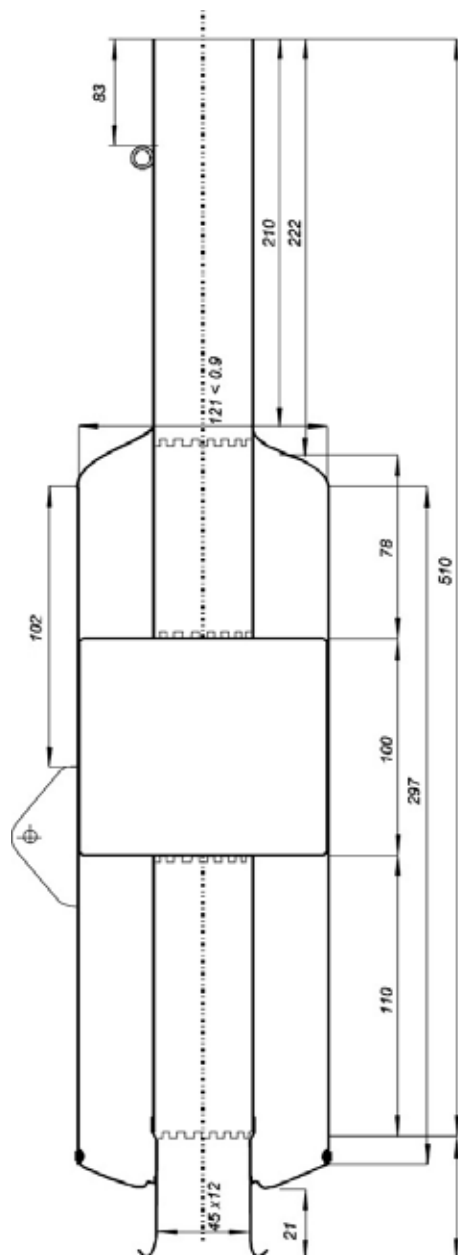



3. We wszystkich zawodach rozgrywanych w kraju mogą być używane tylne opony dowolnej marki i dowolnego typu, mające ważną na dany rok homologację FIM; wykaz homologowanych opon tylnych zawarty jest w postanowieniach na dany rok i uzupełniany komunikatami GKSŻ.
4. We wszystkich zawodach o mistrzostwo Polski i nagrody PZM / SE (nie dotyczy mini żuźla) obowiązuje wyposażenie motocykli w deflektory; wolno używać wyłącznie deflektorów homologowanych przez FIM; wykaz homologowanych deflektorów zawarty jest w postanowieniach na dany rok i uzupełniany komunikatami GKSŻ.
5. Każdy motocykl w parku maszyn musi być ustawiony na macie ekologicznej. Minimalne dane techniczne maty są następujące:
 - wymiary: minimum 160 cm X 75 cm
(dla wyścigów motocyklowych na lodzie:
 - wymiary: minimum 100 cm X 75 cm)
 - pojemność absorbcyjna: minimum 1 litr
 - grubość: minimum od 5 to 7 mm
6. Zawodnik biorący udział w biegu musi mieć na kombinezonie plastron. W meczach, dla których podmiotem zarządzającym jest SE plastron musi odpowiadać wewnętrznym przepisom SE, o ile takie zostały ustalone, a w innych przypadkach musi spełniać następujący warunek:
na tylnej części plastronu musi być centralnie umieszczony numer startowy zawodnika, przy czym:
 - a) kolor cyfr numeru musi wyraźnie kontrastować z kolorem tła plastronu
 - b) każda cyfra numeru musi mieć wymiary zgodne z poniższym rysunkiem:

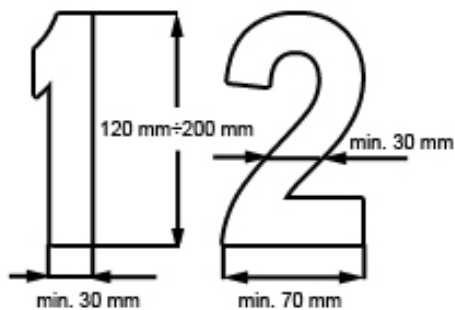

Plastron może być integralną częścią kombinezonu.



Zaleca się umieszczenie numeru startowego także na przedniej części plastronu w jej górnym prawym rogu:



Art. 11.

1. W zawodach nie wolno używać motocykli i silników innych, niż podanych w zgłoszeniu dostarczonemu sędziemu zawodów, pod rygorem przepisów art. 14.
2. Wszystkie zgłoszone motocykle, o godzinie rozpoczęcia zawodów podanej w zawiadomieniu o zawodach, muszą być umieszczone w parku maszyn, określonym w art. 6 ust. 14.
3. Jeżeli na zawodach nie ma komisarza technicznego, motocykle mogą być zabrane z parku maszyn po uzyskaniu zezwolenia od sędziego zawodów. Jeśli motocykl zostanie zabrany z parku maszyn bez zezwolenia od sędziego, będzie to uznane, że motocykl ten nie jest zgodny z wymogami regulaminu.
4. Wszelkie zamknięte pomieszczenia, jak garaże, warsztaty, itp., znajdujące się na terenie parku maszyn, na którym umieszczone są motocykle, muszą pozostawać trwale zamknięte od początku zawodów do czasu zgody na zabranie motocykli, wydanej przez komisarza technicznego (jeśli jest na zawodach) lub sędziego zawodów.

Art. 12.

1. Sędzia zawodów może zarządzić oględziny i pomiary motocykla przed zawodami po przyjęciu zgłoszenia do zawodów, w czasie zawodów lub po zawodach z własnej inicjatywy albo w związku z protestem.
2. Sędzia zawodów nie może zezwolić na użycie motocykla, którego w jego opinii konstrukcja lub stan zagrażają bezpieczeństwu. Jako niebezpieczne mogą być uznane m.in.: zbędne wyposażenie, źle wykonane podnóżki, nie zamykająca się samoczynnie przepustnica, kolce lub inne dodatki na oponach.
3. Odmowa przeprowadzenia oględzin lub pomiaru motocykla w zakresie: pojemności silnika, średnicy gardzieli gaźnika, wagi motocykla, tłumika, opony przez zawodnika lub upoważnioną przez niego osobę jest równoznaczna ze stwierdzeniem, że nie są one zgodne z wymogami regulaminu.
4. Regulamin szczegółowy zawodów lub cyklu zawodów może przewidywać obowiązek mierzenia pojemności silników.



5. Demontażu do oględzin lub pomiaru dokonuje zawodnik bądź upoważniona przez niego osoba; wyniki pomiarów odnotowane będą w „Protokole Pomiarów Parametrów Technicznych Motocykla Żużlowego” (załącznik nr 6, DRUKI OBOWIĄZUJĄCE W SPORCIE ŻUŻLOWYM).
6. W krajowych zawodach żużlowych nie przeprowadza się badań na stosowanie tytanu i na głośność tłumików o ile regulamin uzupełniający zawodów nie wprowadza tego obowiązku lub podmiot zarządzający nie postanowi inaczej.

Art. 13.

1. Przed zawodami, na których jest komisarz techniczny, przeprowadza się kontrolę techniczną, której procedura jest następująca:
 - 1) kontrola techniczna zaczyna się 3 godziny przed zawodami, a kończy się 1 godzinę przed zawodami,
 - 2) podczas kontroli, na terenie, gdzie się odbywa, może przebywać zawodnik, którego kontrola dotyczy oraz do dwóch mechaników przez niego upoważnionych i kierownik drużyny w zawodach drużynowych,
 - 3) zawodnik lub jego mechanik przedstawia do kontroli czysty motocykl z pustym zbiornikiem paliwa oraz kask,
 - 4) motocykl jest ważony i wynik zapisywany w karcie kontroli technicznej, obowiązkowej kontroli poddawane są gaźnik i tłumik,
 - 5) skontrolowane gaźniki i tłumiki motocykli znakowane są nalepką lub farbą, kontroli mogą być poddane również inne części motocykla.
2. W zawodach, gdzie przeprowadza się obowiązkowy pomiar pojemności silników, motocykle, na których zawodnicy startowali w swoich ostatnich biegach, umieszczane są w zamkniętym parku maszyn ("park ferme").
3. Motocykle mogą być zabrane z zamkniętego parku po upływie 15 minut od zakończenia ostatniego biegu w zawodach, za wyjątkiem motocykli, które poddane są kontroli.
4. Zawodnik, który startuje w biegu dodatkowym, zabiera z zamkniętego parku motocykl i wstawia go powtórnie po zakończeniu biegu.

Art. 14.

1. W przypadku stwierdzenia, że zawodnik użył:
 - 1) nie zgłoszonego do zawodów motocykla,
 - 2) motocykla, który nie odpowiada przepisom regulaminu w zakresie: pojemności silnika, przekroju przelotu gaźnika, tłumika, tylnej opony, w każdym zawodach a także wagi motocykla w zawodach, na których jest komisarz techniczny lub w meczach o DMP,sędzia zawodów wykluczy tego zawodnika ze wszystkich biegów, w których dotychczas wziął udział, korygując wszystkie klasyfikacje w sposób określony w art. 76.



2. W zawodach, na których przeprowadza się obowiązkową kontrolę techniczną, użycie motocykla, który nie był przedstawiony do kontroli lub uzyskał negatywny wynik kontroli, uważane będzie za użycie motocykla niezgodnego z wymogami regulaminu.
3. W każdym przypadku, gdy w jakimkolwiek regulaminie użyto wyrażenia „motocykl niezgodny z wymogami regulaminu”, należy przez to rozumieć, że ma zastosowanie przepis ust. 1 pkt 2.
4. Oprócz sankcji, o których mowa w ust. 1, nabożona będzie kara dyscyplinarna.

Rozdział 4 Zawodnicy

Art. 15.

1. **Aby wziąć udział w zawodach żużlowych, zawodnik krajowy musi przedstawić ważną licencję sportową „Ż” albo międzynarodową na blankiecie PZM, przy czym dopuszczalne jest przedstawienie kserokopii licencji. W zawodach mini żużla oraz nieprofesjonalnego współzawodnictwa w sporcie żużlowym, każdy zawodnik krajowy musi przedstawić ważną licencję sportową - odpowiednio „Ż” lub „NZ” albo jej kserokopię. Warunki uzyskania licencji znajdują się w części II niniejszego regulaminu.**
2. Zawodnik posiadający licencję sportową „Ż”, który nie ukończył 16 roku życia, może wziąć udział tylko w zawodach dla zawodników do lat 21. **Powyższy przepis nie dotyczy mini żużla.**
3. Integralnym załącznikiem do przedstawionej licencji, **o której mowa w ust. 1**, jest książka sportowo-lekarska ustalonego wzoru, z odnotowanym pozytywnym wynikiem badania lekarskiego przeprowadzonego w poradni sportowo-lekarskiej lub przez lekarza specjalistę w dziedzinie medycyny sportowej albo lekarza posiadającego certyfikat nadany przez Polskie Towarzystwo Medycyny Sportowej - nie wcześniej niż 6 miesięcy przed zawodami.
4. W przypadku braku wpisu pozytywnego wyniku badania lekarskiego, żadna osoba urzędowa nie ma prawa zezwolić zawodnikowi na udział w zawodach.
5. Zawodnik obcokrajowiec musi przedstawić ważną licencję FIM lub UEM spełniającą jeden z poniższych warunków:
 - 1) licencja jest wystawiona przez FMN zawodnika na blankiecie FIM i upoważnia do startu w zawodach: Grand Prix lub mistrzostwa świata lub zawody międzynarodowe,
 - 2) jest wystawiona przez FMN zawodnika na blankiecie z: słowem LICENCE (lub słowem „licencja” w języku narodowym FMN) okresem ważności licencji logo FIM,
 - 3) licencja jest wystawiona przez FMN zawodnika na blankiecie UEM i upoważnia do startu w zawodach: mistrzostwa Europy lub zawody międzynarodowelub licencję „Ż”, z uwzględnieniem przepisów ust. 3.



6. Dopuszczalne jest przedstawienie kserokopii licencji spełniającej wymogi jak w ust. 5.
7. Wymogi dotyczące licencji zawodników w meczach ligowych z udziałem drużyn zagranicznych zawarte są w „Porozumieniu w sprawie udziału klubów zagranicznych w rozgrywkach ligowych” na dany sezon.

Art. 16.

1. Zawodnik powołany na zawody międzynarodowe przez PZM nie może wziąć udziału w zawodach tej samej lub niższej rangi wg art. 4 ust. 2 od dnia poprzedzającego do dnia następującego po zawodach, na które został powołany, chyba, że został odwołany lub otrzymał pisemną zgodę PZM wydaną przez BSM na udział w innych zawodach.
2. Zawodnicy powołani przez GKSŻ na zawody o mistrzostwo Polski i nagrody PZM nie mogą wziąć udziału w zawodach tej samej lub niższej rangi wg art. 4 ust. 2 od dnia poprzedzającego do dnia następującego po zawodach, na które zostali wyznaczeni, przy czym zawodnicy ci mogą wziąć udział w meczach ligowych (art. 4 ust. 2 pkt 7) swoich drużyn.
3. Udział w zawodach, na które zawodnik został wyznaczony jak w ust. 1 i 2, automatycznie anuluje zakaz udziału w innych zawodach.

Art. 17.

1. Zawodnik, który zgłosił się do zawodów i nie przybył na nie, powinien usprawiedliwić swoją nieobecność; w przeciwnym przypadku może być ukarany.
2. Zawodnik, który w trakcie zawodów opuszcza zawody bez zezwolenia sędziego zawodów, narusza tym przepisy regulaminowe i podlega karze.

Art. 18.

1. W zawodach indywidualnych, zawodnik nieobecny w parku maszyn o godzinie rozpoczęcia zawodów podanej w zawiadomieniu o zawodach, nie może wziąć udziału w tych zawodach po późniejszym przybyciu.
2. W zawodach drużynowych dopuszczalne jest spóźnienie zawodnika z zastrzeżeniem, że zawodnik zgłoszony do zawodów, a nieobecny o godzinie ich rozpoczęcia podanej w zawiadomieniu o zawodach, nie liczy się do minimalnej, wymaganej przepisami regulaminu liczby zawodników w drużynie; minimalną liczbę zawodników w drużynie określa regulamin szczegółowy zawodów lub rozgrywek.
3. Zawodnik, który spóźni się na zawody drużynowe, może wziąć w nich udział po uzupełnieniu podpisu i wpisu motocykli w rubrykach druku zgłoszenia do zawodów oraz po przedstawieniu sędziemu dokumentów uprawniających do startu w zawodach.



Art. 19.

Zgłoszony zawodnik, który będąc zdolny do jazdy odmawia bez uzasadnionych przyczyn startu w zawodach lub części zawodów, podlega wykluczeniu bądź innej karze nałożonej przez sędziego zawodów. Sędzia jest obowiązany zgłosić ten fakt podmiotowi zarządzającemu.

Art. 20.

Zawodnicy obcokrajowcy mogą startować w barwach polskich klubów tylko za pisemną zgodą własnej FMN i zgodnie z obowiązującymi przepisami w sporcie żużlowym.

Art. 21.

1. Żaden zawodnik krajowy lub drużyna polska nie mogą brać udziału w zawodach za granicą bez pisemnej zgody PZM wydanej przez BSM.
2. Warunkiem niezbędnym uzyskania zgody, o której mowa w ust. 1, przez zawodnika krajowego jest pisemna zgoda macierzystego klubu dostarczona do BSM.
3. Wydanie zawodnikowi międzynarodowej licencji FIM jednorazowej na dane zawody jest formą zgody, o której mowa w ust. 1.
4. Zgoda, o której mowa w ust. 1, dotyczy także udziału zawodnika w ligach zagranicznych.
5. Przepisy ust. 1 - 4 stosuje się odpowiednio w przypadku wycofania zgody.
6. Zgodę (nie dotyczy przypadku, o którym mowa w ust. 3) oraz wycofanie zgody, BSM wysyła niezwłocznie do właściwej FMNR.
7. Przepisy ust. 1 - 6 nie dotyczą meczów DMP, DM I Ligi i DM II Ligi rozgrywanych za granicą.

Rozdział 5

Osoby urzędowe i funkcyjne zawodów

Art. 22.

1. Osobami urzędowymi w zawodach są: delegat GKSŻ / SE, obserwator, **kwalifikator, komisarz ds. ochrony środowiska**, sędzia zawodów, komisarz techniczny, kierownik zawodów, kierownik startu, lekarz zawodów, spiker, prezenter, kierownicy drużyn, lekarze drużyn; pozostałe osoby niezbędne do przeprowadzenia zawodów są osobami funkcyjnymi.
2. **Przepisy SE mogą określać sposób powoływania oraz obowiązki delegata SE.**
3. **Przepisy dotyczące: delegata GKSŻ, obserwatora, kwalifikatora i komisarza ds. ochrony środowiska zawarte są w art. 25.**



Art. 23.

1. Sędzia, kierownik zawodów, kierownik startu, kierownik drużyny, spiker, prezenter muszą posiadać ważne licencje wydane przez GKSŻ.
2. Komisarz techniczny musi posiadać ważną Licencję Komisarza Technicznego, wydaną przez FIM.
3. Chronometrażysta, kierownik parku maszyn, wirażowi muszą posiadać ważne licencje wydane przez ZO PZM.
4. Licencje wydane przez GKSŻ lub FIM nie uprawniają do pełnienia funkcji kierownika parku maszyn, wirażowego i chronometrażysty.
5. Osobom posiadającym licencje osób urzędowych i funkcyjnych zakazuje się pełnienia tych funkcji na zawodach, na które nie została wydana zgoda GKSŻ.
6. Warunki uzyskania licencji, o których mowa w pkt 1 - 5, znajdują się w części II niniejszego regulaminu.
7. Trenerzy i instruktorzy sportu żużlowego muszą posiadać ważne licencje trenera lub instruktora w sportach motorowych, zgodnie z regulaminem przyznawania i pozbawiania licencji trenera lub instruktora w sportach motorowych.

Art. 24.

1. Osoby urzędowe i funkcyjne zawodów muszą być zaopatrzone w identyfikatory określające pełnioną funkcję.
2. Kierownicy drużyn, menadżerowie i trenerzy drużyn muszą być ubrani w uniformy klubowe.

Art. 25.

1. GKSŻ może delegować na wybrane zawody, dla których jest podmiotem zarządzającym, delegata lub obserwatora, powierzając im określone zadania. GKSŻ informuje o tym fakcie organizatora zawodów najpóźniej w przeddzień zawodów, wskazując osobę imiennie. Organizator jest zobowiązany zapewnić takiej osobie bezpłatne wejście na stadion oraz bezpłatny parking, a także wydać takie identyfikatory, które umożliwiają przebywanie podczas zawodów w każdym miejscu stadionu.
2. Każdy klub biorący udział w rozgrywkach ligowych, których podmiotem zarządzającym jest GKSŻ, ma prawo wystąpić do GKSŻ o wyznaczenie na swój koszt obserwatora na dany mecz. Organizator takiego meczu jest zobowiązany zapewnić obserwatorowi bezpłatne wejście na stadion oraz bezpłatny parking, a także wydać takie identyfikatory, które umożliwiają przebywanie podczas meczu w każdym miejscu stadionu.
3. Od momentu przyjazdu na stadion organizatora zawodów do momentu przyjazdu sędziego zawodów, obserwator ma prawo do wydawania organizatorowi wiążących poleceń w zakresie przygotowania toru do zawodów. Polecenia mogą być wydawane na piśmie.
4. Delegat lub obserwator musi sporządzić sprawozdanie z danych zawodów i przesłać do BSM w czasie 48 godzin od zakończenia zawodów.



5. GKSŻ może delegować kwalifikatora na wybrane zawody, dla których jest podmiotem zarządzającym. Zadaniem kwalifikatora jest ocena pracy sędziogo zawodów według kryteriów określonych przez GKSŻ.
6. Organizatorom zawodów finałowych o mistrzostwo Polski i nagrody PZM, dla których podmiotem zarządzającym jest GKSŻ, zaleca się powoływanie na te zawody komisarzy ds. ochrony środowiska. Uprawnienia komisarzy ds. ochrony środowiska zawarte są w Regulaminie Ochrony Środowiska w Sportach Motorowych.

Art. 26.

Prawa i obowiązki sędziego zawodów

1. Sędzia zawodów działa jednoosobowo i jest jedyną władzą decydującą i orzekającą.
2. Jeżeli sędzia zawodów stwierdzi jakiś fakt, to przyjmuje się, że fakt ten miał miejsce a wydana przez niego decyzja jest ostateczna i nie podlega oprotostowaniu bądź odwołaniu.
3. Sędzia wykonuje swoje obowiązki w oparciu o regulaminy sportu żużlowego.
4. Sędzia powinien być bezstronny i sumienny, pamiętając, że działa dla dobra sportu.
5. Sędzia powinien być obecny przez cały czas zawodów oraz przez taki czas przed zawodami (nie później niż dwie godziny) i po nich, jaki jest niezbędny do wypełnienia wszystkich obowiązków. Obowiązki sędziego kończą się z chwilą podpisania protokołu zawodów przez wszystkie wymagane regulaminem osoby.
6. Sędzia zawodów może odwołać każde zawody w dniu zawodów, jeśli stwierdzi na miejscu, że istnieją przyczyny, dla których zawody nie mogą być rozegrane.
7. Sędzia wydaje decyzję o rozpoczęciu zawodów, jeżeli stwierdzi, że tor przygotowany jest zgodnie z regulaminem. W szczególnych przypadkach, po opadach atmosferycznych, sędzia ma prawo zarządzić próbę toru, przeprowadzaną w sposób przez niego określony.
8. Sędzia ma obowiązek dokonania kontroli:
 - 1) ważności dokumentów zgłoszonych do zawodów zawodników i na tej podstawie decyduje o dopuszczeniu do startu zawodników,
 - 2) dokumentów, takich jak: licencje osób urzędowych i funkcyjnych, zgodność zgłoszeń do zawodów ze składami, poprawność wpisów w zgłoszeniach do zawodów, odpowiednie podpisy i pieczętki, itp.



9. Sędzia ma obowiązek zająć się każdym protestem, który może być mu doręczony przed, w trakcie lub po zawodach i musi go rozpatrzyć zgodnie z postanowieniami niniejszego regulaminu. Przyjmując protest, sędzia powinien - jeśli jest to możliwe - natychmiast go rozstrzygnąć, jednak może ten protest oddalić bądź zwrócić go składającemu. Jeśli sędzia oddali protest, to protest ten jest definitywnie rozstrzygnięty i nie może być ponownie złożony. Nie może również być przyjęty taki sam przedmiotowo protest, złożony przez innego zawodnika lub osobę urzędową. Generalną zasadą jest, że nie może być przyjęty protest bądź odwołanie przeciw faktowi. Jeśli sędzia stwierdzi brak możliwości rozstrzygnięcia protestu, powinien on zwrócić ten protest z informacją, że protest może być złożony do podmiotu zarządzającego.
10. Sędzia jest obowiązany stwierdzić kolejność przejechania linii mety przez poszczególnych zawodników bez możliwości orzekania tych samych miejsc dla dwóch lub więcej zawodników, a po zakończeniu biegu, obserwować zawodników znajdujących się na torze do chwili ich wjazdu do parku maszyn.
11. Sędzia może ukarać, w sposób zgodny z obowiązującymi w sporcie żużlowym przepisami, każdą osobę nieprzestrzegającą niniejszego regulaminu lub odmawiającą wykonania jego poleceń bądź utrudniającą przeprowadzenie zawodów.
12. Sędzia może wykluczony oraz zarządzić usunięcie z toru lub ze stadionu każdej osoby urzędowej lub funkcyjnej, jeśli zdaniem sędziego jest nieodpowiednia do pełnienia funkcji, nieodpowiednio zachowuje się lub postępuje niesportowo. Jeśli w opinii sędziego, nieodpowiednie zachowanie się albo postępowanie osoby urzędowej lub funkcyjnej jest tego rodzaju, że uzasadnia nałożenie dodatkowej kary, powinien on zawiadomić przy wykluczeniu, iż o fakcie tym poinformuje podmiot zarządzający, który może nałożyć dodatkową karę.
13. Sędzia powinien mieć na względzie, że ukarany zawodnik bądź inna osoba, ma prawo do sensownego i grzecznego wyjaśnienia.
14. Sędzia obowiązany jest podać niezwłocznie do publicznej wiadomości wszystkie swoje decyzje wiążące się z zawodami. Jeśli następuje opóźnienie w wykonaniu jakiegokolwiek decyzji sędziego, powinien on wstrzymać kontynuowanie zawodów do chwili wykonania jego decyzji i spowodować wytłumaczenie publiczności przyczyn tego opóźnienia.
15. Sędzia obowiązany jest ogłosić na torze walkower w przypadkach określonych w regulaminach sportu żużlowego.
16. Podczas zawodów, żadna osoba nie ma prawa wstępu do pomieszczenia sędziego bez jego wyraźnego zezwolenia, za wyjątkiem: delegata GKSŻ, kierownika zawodów, komisarza technicznego.



17. Sędzia powinien podać w swym sprawozdaniu wszystkie szczegóły o otrzymanych protestach, nałożonych karach, opóźnieniach startu, **dokonanym wpisie zaleceń do książki toru**, jak również wszystkie inne fakty dotyczące przebiegu i organizacji zawodów. Po zakończeniu zawodów, sędzia obowiązany jest podpisać protokół zawodów, wnieść do niego ewentualne uwagi oraz dokonać wpisu do książki toru wszystkich wymaganych informacji.
18. Podczas zawodów o DMP, w czasie od godziny rozpoczęcia zawodów podanej w powiadomieniu o zawodach do zakończenia ostatniego biegu, zabrania się sędziom używania telefonów komórkowych.
19. Sędzia zawodów, których podmiotem zarządzającym jest GKSŻ, obowiązany jest w czasie 48 godzin od zakończenia zawodów przesłać w wersji elektronicznej do BSM sprawozdanie wraz z protokołem zawodów i ew. załącznikami, a do klubu organizatora zawodów kopię sprawozdania.
20. Sędzia jest zobowiązany przestrzegać Kodeks Etyczny Sędziów Sportu Żużlowego.
21. Sędziowie meczów Ekstraligi są zobowiązani do przestrzegania zaleceń i procedur zawartych w Regulaminie Organizacyjnym Rozgrywek DMP.

Art. 28.

Prawa i obowiązki kierownika zawodów

1. Kierownik zawodów jest zwierzchnikiem wszystkich osób urzędowych i funkcyjnych, za wyjątkiem: sędziego zawodów, komisarza technicznego, obserwatora, delegata podmiotu zarządzającego, **kwalifikatora i komisarza ds. ochrony środowiska**.
2. Kierownik zawodów musi zapewnić właściwe przygotowanie obiektu przed treningiem i przed zawodami oraz upewnić się, że tor został przygotowany do zawodów zgodnie z obowiązującymi regulaminami. Musi on też zapewnić odpowiednie utrzymanie toru w zadowalającym stanie przez cały czas treningu i zawodów, stosując się w tym względzie do uwag i poleceń sędziego.
3. Kierownik zawodów obowiązany jest przed rozpoczęciem zawodów: wykonać czynności określone w art. 6 ust. 14, przedłożyć sędziemu listę osób urzędowych i funkcyjnych posiadających licencje oraz inne niezbędne dokumenty (książka toru, zgłoszenia zawodników, itp.), upewnić się osobiście, że wszystkie osoby urzędowe i funkcyjne są na swych stanowiskach oraz zgłosić sędziemu zawodów nieobecność każdej osoby urzędowej i funkcyjnej.
4. Kierownik zawodów powinien potwierdzić otrzymanie i wykonanie każdego polecenia sędziego zawodów przekazanego mu pisemnie lub ustnie, bezpośrednio albo telefonicznie i spowodować, aby wszyscy zainteresowani - osoby urzędowe, zawodnicy lub widzowie - byli niezwłocznie poinformowani o każdej decyzji sędziego.



5. Kierownik zawodów musi być obecny na obiekcie:
 - na tyle wcześniej przed godziną rozpoczęcia zawodów, aby zapewnić, żeby tor był w regulaminowym stanie w czasie określonym przez stosowne przepisy,
 - nie później jednak niż dwie godziny przed rozpoczęciem zawodów z zastrzeżeniem przepisów ust. 6 i musi zapewnić, by nie później niż dwie godziny przed rozpoczęciem zawodów - biuro zawodów, parking, park maszyn i obiekty socjalne były dostępne dla uczestników zawodów.
6. W zawodach, na które wyznaczony jest komisarz techniczny, kierownik zawodów musi być obecny na obiekcie co najmniej na jedną godzinę przed obowiązkowym początkiem kontroli technicznej podanym w regulaminie szczegółowym oraz zapewnić by przed rozpoczęciem kontroli technicznej - parking i obiekty socjalne były dostępne dla uczestników zawodów.
7. Kierownik zawodów nadzoruje, by podczas zawodów na płycie wewnątrz toru przebywały jedynie osoby upoważnione.
8. Podczas zawodów, kierownik zawodów musi przebywać w miejscu umożliwiającym stały i szybki kontakt z sędzią zawodów, parkiem maszyn, służbą medyczną i techniczną oraz organami służby porządkowej.
9. Kierownik zawodów nadzoruje właściwe sporządzenie protokołu zawodów i po podpisaniu przedkłada sędziemu do zatwierdzenia.
10. Kierownik zawodów podpisuje książkę toru.

Art. 29.

Prawa i obowiązki komisarza technicznego

1. Komisarz techniczny nadzoruje w zawodach przestrzeganie przepisów technicznych FIM i PZM, określających wymagania co do motocykli i ich wyposażenia, wykonując swoje obowiązki w sposób określony w regulaminie FIM: "PRZEPISY TECHNICZNE W WYŚCIGACH TOROWYCH" i niniejszym regulaminie.
2. Komisarz techniczny musi być obecny na zawodach co najmniej jedną godzinę przed obowiązkowym początkiem kontroli technicznej podanym w regulaminie szczegółowym.
3. Komisarz techniczny ma obowiązek poinformowania kierownika zawodów o swoim przybyciu i zgodnym z regulaminem wyposażeniu stanowisk do kontroli technicznej.
4. Komisarz techniczny musi zapewnić, że wyznaczeni kontrolerzy motocykli wypełniają swoje obowiązki we właściwy sposób.
5. Komisarz techniczny wypełnia lub nadzoruje wypełnianie oraz podpisuje kartę kontroli technicznej, którą przekazuje sędziemu zawodów.
6. Komisarz techniczny zgłasza sędziemu zawodów stwierdzone podczas kontroli braki i nieprawidłowości - w tym spóźnienia zawodników na kontrolę.
7. Komisarz techniczny ma prawo do kontroli motocykli w każdym momencie zawodów.



Art. 30.

Prawa i obowiązki kierownika startu

1. Kierownik startu jest zwierzchnikiem wszystkich osób funkcyjnych pełniących zadania w rejonie pola startu (pomocnik kierownika startu, osoby naprowadzające zawodników na pola startowe) i wykonuje funkcję zgodnie z postanowieniami niniejszego artykułu i dyspozycjami sędziego zawodów.
2. Kierownik startu przed rozpoczęciem treningu lub zawodów jest odpowiedzialny za sprawdzenie, czy wyposażenie pola startowego jest w dobrym stanie i kompletne, czy rozplanowanie i oznakowanie miejsc startowych jest właściwe oraz czy wszystkie osoby funkcyjne w rejonie pola startowego są obecne i gotowe do pełnienia funkcji.
3. Kierownik startu przed startem zajmuje stanowisko przed taśmami startowymi i nadzoruje właściwe ustawienie się zawodników.
4. Kierownik startu podczas biegu zajmuje stanowisko przy linii startowej, sygnalizuje zawodnikom liczbę okrążeń pozostałych do mety, przekazuje im chorągiewkami wszystkie sygnały sędziego (przerwania biegu lub wykluczenia zawodnika) i podaje sygnał zakończenia biegu tylko jedną, regulaminową chorągiewką mety. W przypadku startu na chorągiewkę (art. 64 ust. 1) podaje sygnał startu.
5. Kierownik startu odpowiada za właściwe ustawienie stojaka przeciwwietrznego taśm maszyny startowej i usunięcie go z toru. Stojak może być użyty w zawodach żużlowych wyłącznie na polecenie sędziego zawodów; stojak musi być ustawiony w punkcie przecięcia linii startu i osi podłużnej toru w taki sposób, aby taśmy maszyny startowej znajdowały się wewnątrz widełek stojaka.
6. Po zwolnieniu taśm maszyny startowej przez sędziego i opuszczeniu pola startowego przez wszystkich zawodników, kierownik startu zdejmuje stojak z toru.

Art. 31.

Prawa i obowiązki chronometrażysty

1. Chronometrażysta mierzy czas zwycięzcy i podaje go sędziemu zawodów.
2. Chronometrażysta jest obowiązany zgłosić sędziemu upływ 3 minut od startu, jeśli bieg jeszcze trwa.
3. Chronometrażysta nie może udzielać informacji żadnej osobie poza sędzią zawodów.

Art. 32.

Prawa i obowiązki kierownika parku maszyn

1. Kierownik parku maszyn przed wyjazdem do biegu sprawdza wzrokowo, czy motocykle odpowiadają przepisom niniejszego regulaminu i są w stanie nadającym się do jazdy oraz czy każdy zawodnik jest odpowiednio ubrany i wyposażony (kask, łyżwa, plastron, okulary, itp.).



2. Kierownik parku maszyn nadzoruje, by z parku maszyn na tor do poszczególnych biegów wyjeżdżali wyłącznie zawodnicy uprawnieni, tzn. zgodnie z programem zawodów, zgłoszeni w ramach regulaminowych zmian lub nominowani.
3. Kierownik parku maszyn nadzoruje, by z parku maszyn na tor do przewidzianego regulaminem zawodów treningu wyjeżdżali wyłącznie zawodnicy wg ustalonego porządku i tylko w dopuszczalnej regulaminem liczbie.
4. W zawodach indywidualnych, kierownik parku maszyn zgłasza sędziemu zmiany w obsadzie biegów.
5. Kierownik parku maszyn, za zgodą sędziego, desygnuje zawodników do biegu.
6. Kierownik parku maszyn nadzoruje otwieranie i zamykanie bram na tor i zapewnia że w czasie, gdy zielone światło w parku maszyn jest zapalone, brama pozostaje otwarta.
7. Kierownik parku maszyn ponosi odpowiedzialność za przebywanie w parku maszyn osób nieuprawnionych.

Art. 33.

Prawa i obowiązki lekarza zawodów

1. Lekarz zawodów stwierdza na piśmie, że zawody są zabezpieczone zgodnie z wymogami Regulaminu Organizacji Służby Medycznej Zawodów.
2. Lekarz zawodów wypełnia postanowienia Regulaminu Organizacji Służby Medycznej Zawodów.
3. Decyzja lekarza zawodów o niezdolności zawodnika do udziału w zawodach lub w ich części jest ostateczna i nie podlega protestom, o ile przepisy Regulaminu Organizacji Służby Medycznej Zawodów nie stanowią inaczej.
4. Lekarz zawodów wypełnia postanowienia ust. 2 - 4 również podczas treningów przed zawodami.

Art. 34.

Obowiązki spikera i prezentera

1. Podczas zawodów spiker zajmuje miejsce w pobliżu sędziego.
2. Spiker zapowiada kolejne biegi, ogłasza ich wyniki oraz przekazuje informacje od sędziego i kierownictwa zawodów.
3. Spiker jest odpowiedzialny za informacje przekazywane widzom.
4. Spiker obowiązany jest w szczególności:
 - 1) nie podawać żadnych informacji niezgodnych z niniejszym regulaminem,
 - 2) podawać widzom informacje ułatwiające śledzenie przebiegu zawodów,
 - 3) podawać informacje zleczone przez sędziego zawodów bez własnych objaśnień i komentarzy,
 - 4) być bezstronnym i unikać wszelkich wypowiedzi, które mogłyby spowodować niesportowe zachowanie widzów i zawodników,
 - 5) nie podawać żadnych zmian w programie zawodów i biegów, dopóki nie zostały mu podane przez sędziego zawodów,
 - 6) podawać widzom wyniki biegów otrzymane od sędziego.



5. W przypadku wyznaczenia prezentera, spiker jest jego zwierzchnikiem i decyduje, kiedy i na jak długo przekazać mu głos.
6. W przypadku nie wyznaczenia prezentera, spiker pełni jego funkcje, z wyjątkiem wywiadów z zawodnikami.
7. Prezenter (w miarę możliwości powinien posiadać mikrofon bezprzewodowy) przebywa na płycie (wewnątrz toru) lub w parku maszyn.
8. Do prezentera należy: wytwarzanie dobrego nastroju widzów, podawanie niezbędnych informacji przed rozpoczęciem zawodów i podczas ceremonii ich otwarcia, komentowanie biegów i ew. wywiady z zawodnikami.
9. Prezenter jest obowiązany przestrzegać postanowień ust. 4.

Art. 35.

Prawa i obowiązki kierownika drużyny

1. Kierownik drużyny jest odpowiedzialny za punktualne przybycie drużyny na zawody, za zachowanie i przestrzeganie przez członków drużyny przepisów regulaminowych.
2. Kierownik drużyny obowiązany jest dostarczyć przed zawodami sędziemu zawodów zgłoszenie wg ustalonego wzoru (załącznik nr 5, DRUKI OBOWIĄZKUJĄCE W SPORCIE ŻUŻLOWYM).
3. W zawodach ligowych, kierownik drużyny obowiązany jest ustawić swoich zawodników po prezentacji do zdjęcia grupowego, jeśli będzie taka prośba ze strony fotoreporterów.
4. Kierownik drużyny obowiązany jest zgłaszać sędziemu zmiany w obsadzie biegów, obsady biegów nominowanych oraz informować o powyższym kierownika parku maszyn.
5. Kierownik drużyny powinien upewnić się przed każdym wyjazdem zawodników na tor, czy mają odpowiednie wyposażenie osobiste i czy są zdolni do jazdy.
6. Niezwłocznie po rozpoczęciu biegu, kierownik drużyny jest obowiązany przygotować swoich zawodników do startu w następnym biegu.
7. Kierownik drużyny powinien dostarczyć w imieniu swego zawodnika każdy protest.
8. Kierownik drużyny reprezentuje drużynę i zawodników wobec sędziego zawodów.
9. Kierownik drużyny ma prawo do rozmowy z sędzią w sprawach dotyczących przebiegu zawodów, używając środka łączności stanowiącego wyposażenie toru.
10. Kierownik drużyny podpisuje protokół zawodów.
11. W zawodach drużynowych, w przypadku nie przybycia kierownika drużyny, obowiązki wg postanowień ust. 1 - 10 pełni osoba wyznaczona przez kierownika zawodów.



Art. 36.

Obowiązki innych osób urzędowych i funkcyjnych

1. Wirażowi i graczarze wykonują swoje funkcje wg dyspozycji kierownika zawodów.
2. Sekretarz zawodów innych, niż mecze Ekstraligi sporządza i podpisuje protokół zawodów z przeznaczeniem dla: GKSŻ, sędziego zawodów, ZO PZM, na terenie którego przeprowadzono zawody, w zawodach drużynowych dla drużyny gości i drużyny gospodarzy, a w zawodach indywidualnych dla klubów reprezentowanych przez zawodników.
3. Sekretarz zawodów, których podmiotem zarządzającym jest GKSŻ, sporządza protokół zawodów przy użyciu komputera, podpisuje protokół i przekazuje go kierownikowi zawodów, a następnie wykonuje kopie z przeznaczeniem dla: GKSŻ, sędziego zawodów, ZO PZM, na terenie którego przeprowadzono zawody, w zawodach drużynowych dla drużyn gości i gospodarza, a w zawodach indywidualnych dla klubów reprezentowanych przez zawodników.

Rozdział 6
Zawody

Art. 37.

1. Podane w programie: porządek biegów, miejsca startowe, kolory kasków i numery startowe zawodników muszą być zgodne z regulaminem szczegółowym imprezy.
2. Zawodnik nie może startować w więcej niż trzech kolejno następujących po sobie biegach.
3. W każdych zawodach, bieg, którego stawką są punkty wliczane do jakiegokolwiek klasyfikacji, musi być rozegrany, jeżeli do tego biegu ma wystartować co najmniej 1 zawodnik.

Art. 38.

1. Przerwa pomiędzy zakończeniem jednego biegu a zapaleniem przez sędziego zielonego światła w parku maszyn nie powinna być dłuższa niż 3 minuty, powiększona o:
 - 1) 2 lub 4 minuty, jeżeli zawodnik ma występować - odpowiednio - w dwóch lub trzech kolejno po sobie następujących biegach,
 - 2) przerwę na decyzje lekarza po upadkach zawodników, wg przepisów ust. 5.
2. W przypadku wystąpienia jednocześnie dwóch lub więcej dodatkowych przerw, o których mowa w ust. 1 pkt 1 i 2, czasu tych przerw nie sumuje się; do 3 minut dolicza się wtedy czas najdłuższej z ww. przerw.
3. Regulaminy rozgrywek o mistrzostwo Polski i nagrody PZM mogą zezwalać na inne przerwy w zawodach. Przepisy ust. 1 i 2 nie są wtedy stosowane.
4. Przerwy, o których mowa w ust. 1 - 3 nie zawierają czasu 2 minut określonego w art. 61.



5. Każdy zawodnik po upadku powinien być zbadany przez lekarza:
 - 1) lekarz wydaje pisemne decyzje o zdolności bądź niezdolności zawodników do udziału w biegu powtórzonym lub kontynuowania udziału w zawodach,
 - 2) czas, w jakim lekarz musi wydać decyzje, o których mowa w pkt 1, nie może być dłuższy niż 5 minut, licząc od momentu przerwania biegu, niezależnie od liczby zawodników, których te decyzje dotyczą.

Art. 39.

1. Regulamin szczegółowy zawodów może określać konieczność rozegrania biegów dodatkowych.
2. Bieg dodatkowy, który rozstrzyga o zajętych przez zawodnika lub drużynę miejscu w zawodach nie musi być rozgrywany, jeśli do tego biegu miały wystartować tylko jeden zawodnik. Uznaje się, że jest on zwycięzcą biegu.
3. W biegu dodatkowym, pole startowe jest dzielone na tyle równych części, ilu zawodników bierze w nim udział.
4. Przed biegiem dodatkowym zawodnicy losują miejsca startowe przy udziale sędziego.

Art. 40.

Trening przed zawodami odbywa się, jeśli tak postanowiono w regulaminie szczegółowym albo przepisach uzupełniających PZM i jest integralną częścią zawodów.

Art. 41.

Organizator lub osoba urzędowa, wycofująca, próbująca wycofać lub namawiająca do wycofania któregokolwiek zawodnika albo drużynę z biegu lub zawodów bez uzasadnionych przyczyn, zgłoszonych przez kierownika zawodów sędziemu zawodów, będzie uznany za popełniającego poważne wykroczenie przeciw obowiązującym regulaminom sportowym i podlega postępowaniu zgodnie z postanowieniami obowiązujących regulaminów.

Art. 42.

1. 45 minut przed godziną rozpoczęcia zawodów, sędzia zawodów musi otrzymać pisemne zgłoszenia indywidualne lub zbiorowe, według ustalonego wzoru (załącznik nr 5, DRUKI OBOWIĄZUJĄCE W SPORCIE ŻUŻLOWYM), wraz z dokumentami uprawniającymi zawodników do startu w zawodach.
2. Zgłoszenie musi być zaopatrzone w pieczętkę klubu zgłaszającego i podpisane przez upoważnioną osobę.
3. W zgłoszeniu, każdemu zawodnikowi mogą być przypisane maksymalnie 3 kompletne motocykle i każda odpowiednia rubryka (marka silnika, numer silnika, numer ramy) musi być wypełniona.
4. W zawodach drużynowych klub zgłaszający osoby urzędowe i funkcyjne ponosi odpowiedzialność za ich zachowanie.
5. Zawodnik odpowiada za osoby towarzyszące mu w zawodach.



Art. 43.

1. Każdy zawodnik powinien posiadać kask lub pokrowiec w każdym z kolorów, jakie są używane podczas danych zawodów.
2. Pokrowce muszą być odpowiednio dopasowane i mocowane.
3. Pojęcie "kolor kasku" oznacza kolor kasku lub pokrowca. Obowiązującymi kolorami kasków są (kolory RAL):

czerwony	3020
niebieski	5017
biały	9016
żółty	1023 lub żółto / czarny 1023 / 9005.

Art. 44.

1. Zawodnicy rezerwowi biorą udział w zawodach zgodnie z postanowieniami regulaminu szczegółowego zawodów lub serii zawodów.
2. Zawodnik rezerwowy nie przejmuje na swe dobro punktów zawodnika, którego zastąpił w biegu.
3. W przypadku, gdy u zawodnika stwierdzono pozytywny wynik próby antyalkoholowej, jest on wykluczony do końca zawodów, przy czym:
 - 1) jeżeli próba wykonana była przed rozpoczęciem pierwszego biegu zawodów drużynowych, nie dopuszcza się dokonania zmiany w zgłoszeniu do zawodów, co dla zawodów o mistrzostwo Polski i nagrody PZM/SE oznacza, że o godzinie rozpoczęcia zawodów, podanej w zawiadomieniu o zawodach, w parku maszyn musi być regulaminowa liczba zawodników, nie licząc tego zawodnika,
 - 2) jeżeli próba wykonana była podczas zawodów drużynowych, punkty zdobyte przez zawodnika zostają anulowane, a zawody są kontynuowane.
4. W zawodach drużynowych, za zawodnika wykluczonego do końca zawodów nie może wystartować zawodnik rezerwowy. Miejsce zawodnika wykluczonego pozostaje puste.
5. W zawodach indywidualnych, za zawodnika wykluczonego do końca zawodów startuje zawodnik rezerwowy, przy czym w przypadku wykluczenia **za pozytywny wynik próby antyalkoholowej** punkty zdobyte przez zawodnika zostają anulowane.
6. Zawodnik, za którego zostało zgłoszone zastępstwo innym zawodnikiem, dopuszczalne w regulaminie zawodów, nie może wystartować w biegu powtórzonym ani w swoje miejsce, ani w miejsce innego zawodnika.
7. Jeżeli w powtórzonym biegu zawodnik jest zastępowany przez innego zawodnika, wówczas zastępstwo odnosi się do zawodnika, który powinien wziąć udział w biegu stosownie do tabeli biegów danych zawodów nawet wtedy, gdy był on zastąpiony w biegu po raz pierwszy przerwany. Przepis ten ma zastosowanie zawsze, niezależnie od tego, ile razy bieg jest powtarzany.



Art. 45.

1. Walkower może być orzeczony jedynie w przypadku meczu o mistrzostwo Polski lub nagrodę PZM.
2. Punktację walkowerów w tych zawodach określają regulaminy rozgrywek.
3. Przypadki orzekania walkoweru i jego konsekwencje określają regulaminy rozgrywek oraz przepisy dyscyplinarne obowiązujące w sporcie żużlowym.

Art. 46.

1. W przypadku, gdy sędzia przerwie zawody po rozegraniu mniej niż połowy biegów przewidzianych w regulaminie szczegółowym, zawody uznaje się za nierozegrane.
2. W przypadku rozegrania do chwili przerwania zawodów co najmniej połowy biegów regulaminowych, uznanie, bądź też nie uznanie zawodów za zakończone, określone jest w regulaminach rozgrywek w odniesieniu do zawodów o mistrzostwo Polski i nagrody PZM / SE lub w regulaminie szczegółowym w pozostałych zawodach.

Art. 47.

Jeżeli podczas rozpatrzenia protestu lub odwołania zostanie stwierdzone, że nastąpiło przekroczenie przepisów niniejszego regulaminu lub regulaminu szczegółowego, podmiot rozpatrujący protest albo odwołanie może orzec, że drużyna winna przekroczenia tych przepisów przegrała zawody (mecz) lub serie zawodów, a nawet w przypadku szczególnie poważnego wykroczenia na niekorzyść sportu określić te zawody albo serię zawodów jako przegrane walkowerem.

Art. 48.

1. Podczas zawodów i treningu przed zawodami na płycie (wewnątrz toru) mogą przebywać wyłącznie niżej wymienione osoby:
 - 1) osoby urzędowe: sędzia zawodów, delegat GKSŻ, komisarz techniczny, kierownik zawodów, kierownik startu, lekarz zawodów,
 - 2) osoby funkcyjne: pomocnik kierownika startu, wirażowi - po jednym na łuku - jeśli są sprawne światła "STOP", albo po trzech na łuku w przypadku ich awarii, gracarze na łukach - po dwóch na każdym, od 2 do 4 osób naprowadzających zawodników na właściwe pola startowe,
 - 3) trenerzy kadry narodowej seniorów i juniorów, manager reprezentacji,
 - 4) po jednym kierowniku drużyny lub wymiennie trenerze (tylko na zawodach ligowych),
 - 5) w innych zawodach niż mecze DMP: fotoreporterzy (w zawodach krajowych maksymalnie do ośmiu osób) - w kamizelkach w kontrastowych kolorach, dostarczonych przez organizatora; za fotoreporterów należy uważać także osoby z przenośnymi kamerami,



- 6) do 2 osób reprezentujących służby porządkowe, wykonujące monitoring widowni (tylko na stadionach bez systemu rejestracji przebiegu zawodów za pomocą urządzeń rejestrujących obraz i dźwięk, zgodnie z obowiązującymi przepisami wykonawczymi do ustawy o bezpieczeństwie imprez masowych),
- 7) prezenter (jeśli został wyznaczony).
2. Na czas odbywania zawodów, na obydwu łukach (wirażach) od wejścia do wyjścia, od krawężnika do wewnątrz płyty musi być wygradzony kredą lub ułożony taśmą pas neutralny o szerokości 3 m, na który podczas biegów obowiązuje bezwzględny zakaz wstępu.
3. Osoby naprowadzające zawodników na właściwe pola startowe mogą pełnić swe funkcje tylko w poniższy sposób:
 - 1) ubiór lub inne oznaczenie jednoznacznie określa kolor kasku zawodnika,
 - 2) przed startem do biegu zajmują takie miejsca za taśmami maszyny startowej (patrząc w kierunku jazdy), które wskazują zawodnikom ich odpowiednie pola startowe,
 - 3) podczas trwania biegu przebywają na płycie wewnątrz toru.
4. Podczas zawodów i treningu przed zawodami, w parku maszyn mogą przebywać wyłącznie niżej wymienione osoby:
 - 1) osoby urzędowe i funkcyjne, w liczbie koniecznej do sprawnego przeprowadzenia zawodów,
 - 2) służba porządkowa, w liczbie ustalonej przez organizatora,
 - 3) osoby ekipy TV realizującej przekaz z zawodów, w liczbie uzgodnionej z organizatorem,
 - 4) reporterzy stacji radiowych przeprowadzający transmisję na żywo,
 - 5) osoby reprezentujące SE - tylko na zawodach, których podmiotem zarządzającym jest SE,
 - 6) trenerzy kadry narodowej seniorów i juniorów, manager reprezentacji,
 - 7) osoby wchodzące w skład ekipy drużyny (w zawodach drużynowych) lub zawodnika (w zawodach indywidualnych), w liczbie:
 - a) trzech na jednego zawodnika plus nie więcej niż cztery osoby urzędowe i funkcyjne wyznaczone przez podmiot zgłaszający drużynę w zawodach ligowych,
 - b) trzech na jednego zawodnika, włączając w to osoby urzędowe i funkcyjne wyznaczone przez podmiot zgłaszający drużynę lub zawodnika w zawodach innych niż w lit. a.
5. Podczas zawodów o mistrzostwo Polski i nagrody PZM, osoby, o których mowa w ust. 4, mogą przebywać w parku maszyn tylko wtedy, gdy są zaopatrzone w identyfikator i opaskę na rękę, wydane przez organizatora zawodów i ważne na te zawody.
6.
 - 1) Podczas zawodów o mistrzostwo Polski i nagrody PZM / SE, dziennikarze i fotoreporterzy muszą opuścić park maszyn na 30 minut przed godziną rozpoczęcia zawodów podaną w zawiadomieniu o zawodach i mogą wejść do parku maszyn po wydaniu przez sędziego zezwolenia na zabranie motocykli z parku maszyn.



- 2) W zawodach o mistrzostwo Polski i nagrody PZM / SE, podczas prezentacji zabroniony jest wstęp fotoreporterów na tor; należy zezwolić na wstęp fotoreporterów do strefy neutralnej, aby mogli wykonywać zdjęcia zza bandy.
 - 3) Regulamin Organizacyjny Rozgrywek DMP może zawierać inne niż powyższe oraz dodatkowe zalecenia w zakresie zachowania dziennikarzy i fotoreporterów przed, podczas i po meczach Ekstraligi.
7. Na odwrocie załącznika nr 5 (DRUKI OBOWIĄZUJĄCE W SPORCIE ŻUŻLOWYM), pod tytułem „Zgłoszenie” muszą być wyszczególnione imiennie osoby urzędowe i funkcyjne z przypisaną funkcją oraz osoby wchodzące w skład ekipy zawodnika przypisane do zawodnika. Wszystkie osoby muszą być zaopatrzone w identyfikator dostarczony przez organizatora zawodów, wskazujący pełnioną funkcję w danych zawodach. Za osoby wchodzące w skład ekipy zawodnika odpowiada zawodnik i za ewentualne ich wykroczenia konsekwencje ponosi zawodnik wg kompetencji sędziego a także zgodnie z przepisami dyscyplinarnymi obowiązującymi w sporcie żużlowym.



Art. 49.

Zawody indywidualne

1. W zawodach indywidualnych 20-biegowych startuje 16 zawodników, którzy otrzymują numery startowe od 1 do 16. Każdy zawodnik startuje 5 razy, kolejno z każdym z rywali.
2. Rozkład biegów:

Bieg	Numery i miejsca startowe			
	A czerwony	B niebieski	C biały	D żółty
I	1	2	3	4
II	5	7	6	8
III	10	11	9	12
IV	15	14	16	13
<i>przerwa na równanie toru</i>				
V	13	1	5	9
VI	14	10	2	6
VII	11	15	7	3
VIII	4	8	12	16
<i>przerwa na równanie toru</i>				
IX	6	16	1	11
X	12	5	15	2
XI	8	9	3	14
XII	13	4	10	7
<i>przerwa na równanie toru</i>				
XIII	7	12	14	1
XIV	2	13	8	11
XV	16	3	10	5
XVI	9	6	4	15
<i>przerwa na równanie toru</i>				
XVII	1	8	15	10
XVIII	9	2	7	16
XIX	3	12	13	6
XX	5	14	11	4

3. Zawody uważa się za rozegrane, jeżeli zakończyło się co najmniej 12 biegów. Kończącą klasyfikację zawodów przeprowadza się biorąc pod uwagę biegi, po których każdy z zawodników ma tę samą liczbę startów.

Art. 50.

Zawody drużynowe 18-to biegowe

1. Udział biorą dwie drużyny po 6 zawodników, ustawionych w 3 pary stałe oraz po 2 rezerwowych w każdej drużynie.



2. Zawodnicy każdej drużyny otrzymują numery startowe od 1 do 6, rezerwowi - numery 7 i 8. Żaden z zawodników (włącznie z rezerwowymi) nie może wystartować więcej niż 6 razy.
3. Zawodnicy otrzymują numery startowe i kolory kasków jak niżej:

drużyna gości	- kolor żółty	- nr startowy 1, 3, 5
	- kolor biały	- nr startowy 2, 4, 6
drużyna gospodarzy	- kolor czerwony	- nr startowy 1, 3, 5
	- kolor niebieski	- nr startowy 2, 4, 6
4. Rozkład biegów:

Bieg	Numery i miejsca startowe	
	Goście	Gospodarze
I	1, 2 (A C)	1, 2 (B D)
II	3, 4 (B D)	3, 4 (A C)
III	5, 6 (A C)	5, 6 (B D)
IV	1, 2 (B D)	3, 4 (A C)
V	3, 4 (A C)	5, 6 (B D)
VI	5, 6 (B D)	1, 2 (A C)
VII	1, 2 (A C)	5, 6 (B D)
VIII	3, 4 (B D)	1, 2 (A C)
IX	5, 6 (A C)	3, 4 (B D)
PRZERWA		
X	1, 2 (B D)	1, 2 (A C)
XI	3, 4 (A C)	3, 4 (B D)
XII	5, 6 (B D)	5, 6 (A C)
XIII	1, 2 (A C)	3, 4 (B D)
XIV	3, 4 (B D)	5, 6 (A C)
XV	5, 6 (A C)	1, 2 (B D)
XVI	1, 2 (B D)	5, 6 (A C)
XVII	3, 4 (A C)	1, 2 (B D)
XVIII	5, 6 (B D)	3, 4 (A C)

5. Zawody uważa się za rozegrane, jeżeli zakończyło się co najmniej 9 biegów.

Art. 51.

Zawody par 10 biegowe (5 par)

1. Udział bierze 5 stałych par, oznaczonych numerami: 1-2, 3-4, 5-6, 7-8, 9-10 i rezerwowi z numerami (odpowiednio): 11, 12, 13, 14, 15.
2. Zasady udziału zawodników rezerwowych regulują przepisy regulaminu szczegółowego zawodów.



3. Rozkład biegów:

Bieg	Numery i miejsca startowe			
	A	B	C	D
I	1 c	3 b	2 n	4 ż
II	5 c	7 b	6 n	8 ż
III	9 c	1 b	10 n	2 ż
IV	3 c	5 b	4 n	6 ż
V	7 c	9 b	8 n	10 ż
VI	5 c	1 b	6 n	2 ż
VII	7 c	3 b	8 n	4 ż
VIII	9 c	5 b	10 n	6 ż
IX	1 c	7 b	2 n	8 ż
X	3 c	9 b	4 n	10 ż

4. Zawody uważa się za rozegrane, jeżeli zakończyło się co najmniej 5 biegów. Końcową klasyfikację przeprowadza się wtedy biorąc pod uwagę wyniki 5 biegów.

Art. 52.

Zawody par 15 biegowe (6 par)

1. Udział bierze 6 stałych par, oznaczonych numerami: 1-2, 3-4, 5-6, 7-8, 9-10, 11-12 i rezerwowi z numerami (odpowiednio): 13,14,15,16,17,18.
2. Zasady udziału zawodników rezerwowych regulują przepisy regulaminu szczegółowego zawodów.
3. Rozkład biegów:

Bieg	Numery i miejsca startowe			
	A	B	C	D
I	1 c	3 b	2 n	4 ż
II	5 c	7 b	6 n	8 ż
III	11 c	9 b	12 n	10 ż
IV	7 c	1 b	8 n	2 ż
V	9 c	5 b	10 n	6 ż
VI	3 c	11 b	4 n	12 ż
VII	1 c	5 b	2 n	6 ż
VIII	11 c	7 b	12 n	8 ż
IX	9 c	3 b	10 n	4 ż
X	5 c	11 b	6 n	12 ż
XI	1 c	9 b	2 n	10 ż
XII	3 c	7 b	4 n	8 ż
XIII	11 c	1 b	12 n	2 ż
XIV	7 c	9 b	8 n	10 ż
XV	5 c	3 b	6 n	4 ż



4. Zawody uważa się za rozegrane, jeżeli zakończyło się co najmniej 9 biegów. Końcową klasyfikację przeprowadza się biorąc pod uwagę wyniki: 9 biegów, jeżeli zakończyło się mniej niż 12 biegów; 12 jeżeli zakończyło się mniej niż 15 biegów.

Art. 53.

Zawody par 21 biegowe (7 par)

1. Udział bierze 7 stałych par, oznaczonych numerami: 1-2, 3-4, 5-6, 7-8, 9-10, 11-12, 13-14 i rezerwowi z numerami (odpowiednio): 15, 16, 17, 18, 19, 20, 21.
2. Zasady udziału zawodników rezerwowych regulują przepisy regulaminu szczegółowego zawodów.
3. Rozkład biegów:

Bieg	Numery i miejsca startowe			
	A	B	C	D
I	1 c	3 b	2 n	4 ż
II	5 c	7 b	6 n	8 ż
III	9 c	11 b	10 n	12 ż
IV	13 c	1 b	14 n	2 ż
V	3 c	5 b	4 n	6 ż
VI	7 c	9 b	8 n	10 ż
VII	13 c	11 b	14 n	12 ż
VIII	1 c	5 b	2 n	6 ż
IX	7 c	3 b	8 n	4 ż
X	9 c	13 b	10 n	14 ż
XI	11 c	1 b	12 n	2 ż
XII	3 c	9 b	4 n	10 ż
XIII	5 c	11 b	6 n	12 ż
XIV	13 c	7 b	14 n	8 ż
XV	1 c	9 b	2 n	10 ż
XVI	11 c	3 b	12 n	4 ż
XVII	5 c	13 b	6 n	14 ż
XVIII	7 c	1 b	8 n	2 ż
XIX	3 c	13 b	4 n	14 ż
XX	9 c	5 b	10 n	6 ż
XXI	11 c	7 b	12 n	8 ż

4. Zawody uważa się za rozegrane, jeżeli zakończyło się co najmniej 14 biegów. Końcową klasyfikację przeprowadza się biorąc pod uwagę wyniki 14 biegów, jeżeli zakończyło się mniej niż 21 biegów.



Art. 54.

Czwórmecz

1. Udział biorą 4 drużyny, składające się z czterech zawodników i jednego rezerwowego; drużyny otrzymują numery: 1-4 (kask czerwony), 5-8 (kask niebieski), 9-12 (kask biały), 13-16 (kask żółty); rezerwowi otrzymują odpowiednio numery: 17, 18, 19, 20.
2. Rozkład biegów:

Bieg	Numery i miejsca startowe			
	A	B	C	D
I	12	5	4	14
II	6	3	13	11
III	2	9	8	15
IV	7	1	16	10
V	9	16	6	4
VI	3	10	15	5
VII	13	12	7	2
VIII	11	14	1	8
IX	8	4	10	13
X	14	7	9	3
XI	5	11	2	16
XII	15	6	12	1
XIII	16	8	3	12
XIV	4	15	11	7
XV	10	2	14	6
XVI	1	13	5	9
XVII	C	N	B	Ż
XVIII	N	B	Ż	C
XIX	B	Ż	C	N
XX	Ż	C	N	B

3. Po rozegraniu 16-tu biegów zgodnie z powyższą tabelą, przeprowadza się klasyfikację zawodników w drużynach wg liczby zdobytych punktów, w celu zakwalifikowania ich do dalszych czterech biegów. Zawodnik rezerwowy pozostaje rezerwowym przez całe zawody.
4. Każdy zawodnik, w tym rezerwowy, może wystartować najwyżej 5 razy, przy czym najwyżej 4 razy w biegach I - XVI.
5. W biegach XVII - XX startują:
bieg XVII - zawodnicy sklasyfikowani w drużynach na miejscu 4
bieg XVIII - zawodnicy sklasyfikowani w drużynach na miejscu 3
bieg XIX - zawodnicy sklasyfikowani w drużynach na miejscu 2
bieg XX - zawodnicy sklasyfikowani w drużynach na miejscu 1
 - 1) przy równej liczbie punktów, o miejscu w klasyfikacji decyduje kierownik drużyny,
 - 2) klasyfikacji, o której mowa powyżej, nie podlegają zawodnicy rezerwowi.



6. Klasyfikację końcową w zawodach ustala się, sumując punkty zdobyte przez drużyny w biegach od I do XX.
7. Zawody uważa się za rozegrane, jeżeli zakończyło się co najmniej 10 biegów.

Rozdział 7 Mistrzostwa

Art. 55.

1. Mistrzostwa Polski przeprowadza się w sposób określony w Regulaminie Mistrzostw Polski i Nagród PZM.
2. Mistrzostwa okręgowe lub strefowe mogą przeprowadzać Okręgowe Komisje Sportu Żużlowego.

Art. 56.

Regulaminy szczegółowe mistrzostw wydają właściwe komisje sportu żużlowego PZM oraz SE w odniesieniu do rozgrywek DMP.

Art. 57.

Zawody zaliczone do mistrzostw są rozgrywane wg zatwierdzonego kalendarza sportowego, z uwzględnieniem ew. zmian każdorazowo zatwierdzanych przez właściwą komisję sportu żużlowego PZM oraz SE w przypadku DMP. Zawody te uważa się za zgłoszone prawidłowo do kalendarza sportowego i odbywające się za zezwoleniem GKSŻ.

Art. 58.

Reguły postępowania w przypadku wycofania się klubu z mistrzostw drużynowych składających się z więcej niż jedna runda, określają regulaminy szczegółowe tych mistrzostw.

Rozdział 8 Start i bieg

Art. 59.

1. Wszystkie zawody powinny rozpoczynać się w ogłoszonym czasie.
2. W zawodach ligowych, zawodnicy muszą przygotować się do biegu zgodnie z programem zawodów, przed wyjazdem do biegu ustawić się na swoim miejscu w polu ustawienia zawodników i na wezwanie natychmiast wyjechać na start; obowiązek ustawiania się w polu ustawień nie dotyczy zawodników startujących bieg po biegu oraz w przypadku powtórzenia biegu.

Art. 60.

1. Początek biegu następuje z chwilą włączenia przez sędziego zielonego światła startowego.
2. Pomiar czasu rozpoczyna się z chwilą podniesienia taśm maszyny startowej.



3. Czas zwycięzcy biegu mierzony jest do momentu przekroczenia linii mety przez pierwszego zawodnika.
4. Jeżeli co najmniej jeden zawodnik przekroczy linię mety, bieg nie może być powtórzony.
5. Bieg jest zakończony w chwili przekroczenia linii mety przez ostatniego zawodnika biorącego udział w biegu.

Art. 61.

Przy wyjeździe na start obowiązuje następująca procedura:

- 1) na sygnał sędziego zawodów (zielone światło w parku maszyn), kierownik parku maszyn zarządza natychmiastowy wyjazd na start zawodników biorących udział w danym biegu,
- 2) zawodnicy wyjeżdżają z parku maszyn i jadą po torze bezpośrednio do miejsca startu, przestrzegając kierunku jazdy, jak w art. 66,
- 3) sędzia zawodów jest obowiązany podać sygnał ostrzegawczy (włączenie migających bursztynowych lamp wraz z zegarem i sygnał dźwiękowy), jeżeli wyjazd zawodników z parku maszyn opóźnia się, przy czym w zawodach Ekstraligi, sędzia podaje sygnał ostrzegawczy natychmiast po zapaleniu zielonego światła w parku maszyn (pkt 1),
- 4) od chwili podanego sygnału ostrzegawczego zawodnicy mają 2 minuty czasu na wyjazd z parku maszyn i ustawienie się na polu startowym,
- 5) zawodnicy zajmują na polu startowym miejsca ustalone rozkładem biegów, ustawiając się wg następujących zasad:
 - a) równoległe do wewnętrznej krawędzi toru,
 - b) przednie koło motocykla w odległości nie większej niż 10 cm od taśm maszyny startowej,
 - c) żadna część motocykla i ciała zawodnika nie przekraczają linii zewnętrznych, wyznaczających miejsce startowe,
- 6) sygnał ostrzegawczy (włączenie migających bursztynowych lamp wraz z zegarem i sygnał dźwiękowy) sędzia zawodów podaje również wtedy, gdy zawodnicy znajdują się na polu startowym i jeden z zawodników, przed zapaleniem się zielonego światła startowego, poprosił o wykorzystanie 2 minut, o ile sędzia nie postąpił wcześniej jak w pkt 3,
- 7) po upływie 2 minut sędzia zawodów podaje drugi sygnał dźwiękowy, a zawodnik, który nie jest ustawiony na swym miejscu startowym i nie jest gotowy do startu, zostaje wykluczony z biegu,
- 8) w zawodach, których regulamin szczegółowy zezwala na start zawodnika rezerwowego za zawodnika wykluczonego zgodnie z pkt 7, procedura z pkt 1-7 jest powtarzana,
- 9) w zawodach, których regulamin szczegółowy nie zezwala na start zawodnika rezerwowego za zawodnika wykluczonego zgodnie z pkt 7, rozpoczyna się procedura startowa według art. 63,
- 10) początek i koniec 2 minut, określa sędzia zawodów.



Art. 62.

1. W czasie między wyjazdem z parku maszyn a sygnałem upływu 2 minut dozwolona jest zmiana motocykla.
2. Zgłoszenie zawodników do biegu, w tym także zmiana zawodników dozwolona jest do czasu przekazania przez sędziego zawodów zgody kierownikowi parku maszyn na wyjazd zawodników do biegu (zapalenie zielonego światła w parku maszyn).
3. Jeżeli zgłoszenie bądź zmiana nie zostanie zgłoszona sędziemu w czasie, o jakim mowa w ust. 2, wówczas:
 - 1) osoba, której obowiązkiem było zgłoszenie zmiany będzie ukarana wg przepisów dyscyplinarnych obowiązujących w sporcie żużlowym,
 - 2) żaden zawodnik nie może być wykluczony, za wyjątkiem przypadku, o którym mowa w art. 70 ust. 3 i 4.

Art. 63.

Podczas startu obowiązuje następująca procedura:

- 1) osoby naprowadzające zawodników na właściwe miejsca startowe opuszczają tor,
- 2) na polu startowym, tyłem do taśm maszyny startowej i bezpośrednio przy nich, w połowie szerokości toru, między miejscami startowymi B i C, stoi kierownik startu z ramionami wyciągniętymi w bok,
- 3) po stwierdzeniu, że zawodnicy stoją na właściwych miejscach, kierownik startu energicznie opuszcza ramiona wzdłuż ciała i natychmiast opuszcza pole startowe przechodząc do tyłu między zawodnikami; w tym momencie sędzia zawodów, gdy uzna, że zawodnicy są ustawieni prawidłowo i ich motocykle stoją dwoma kołami w kontakcie z torem zapala zielone światło startowe sygnalizujące zawodnikom przygotowanie się do startu,
- 4) gdy zawodnicy są gotowi do startu, sędzia zawodów zwalnia taśmy maszyny startowej i następuje właściwy start do biegu.

Art. 64.

1. W przypadku uszkodzenia maszyny startowej, sygnałem startu jest zgaszenie przez sędziego zielonego światła. W razie braku prądu, sygnał startu podaje kierownik startu przez opuszczenie chorągiewki startowej trzymanej poziomo.
2. Jeżeli w wyniku wadliwego działania maszyny startowej lub z jakichkolwiek innych przyczyn sędzia zawodów uzna, że start nie był prawidłowy lub też nie może być przeprowadzony prawidłowo, wówczas natychmiast przerwie bieg, zawodnicy powrócą na swoje pola startowe i start zostanie powtórzony.
3. Start należy powtórzyć także w przypadkach, o których mowa w art. 65 pkt 1 i 2.

Art. 65.

Wykluczenia zawodników w związku z procedurą startową:

- 1) zawodnik, który dotknie przednim kołem taśm maszyny startowej (po zapaleniu zielonego światła), zostaje wykluczony z biegu,



- 2) sędzia zawodów ma prawo wykluczyć z biegu zawodnika, którego zachowanie na starcie zagraża bezpieczeństwu innych zawodników, który opóźnia lub utrudnia prawidłowe przeprowadzenie startu; wykluczenie to powinno nastąpić przed zwolnieniem taśm maszyny startowej bądź najpóźniej w czasie pierwszego okrążenia toru,
- 3) sędzia zawodów powinien natychmiast wykluczyć zawodnika, który podgrzewa tylną oponę; zalicza się do tego kręcenie tylnym kołem, gdy jest ono w kontakcie z torem lub innym podłożem bądź przedmiotem, za wyjątkiem startów próbnych,
- 4) zawodnik, który stosownie do regulaminu danych zawodów wystartuje z niewłaściwego pola startowego lub w kasku niewłaściwego koloru, zostanie wykluczony z biegu,
- 5) jeżeli po zapaleniu zielonego światła startowego, motocykl nie porusza się mocą silnika, zawodnik jest wykluczony z biegu i musi opuścić tor wraz z motocyklem.

Art. 66.

Kierunek jazdy w biegu jest przeciwny do ruchu wskazówek zegara.

Art. 67.

1. Jakikolwiek kontakt z zawodnikiem lub motocyklem podczas trwania biegu, bez względu na to, czy jest rzeczywiście pomocą, czy też nie, powinien być uważany za obcą pomoc.
2. Jeżeli w czasie biegu zawodnik otrzyma obcą pomoc, o której mowa w ust. 1, włączając w to usunięcie zawodnika lub jego motocykla albo podniesienie ze względów bezpieczeństwa:
 - 1) sędzia zawodów wyklucza zawodnika,
 - 2) sędzia zawodów powinien zgłosić do podmiotu zarządzającego, jako winną działania na niekorzyść sportu każdą osobę, która pomogła zawodnikowi w ponownym starcie podczas biegu lub która bez istotnej przyczyny przeszkadzała mu to uczynić.

Art. 68.

Zawodnik po upadku w czasie jazdy ma prawo do kontynuowania biegu i klasyfikacji na ogólnych zasadach, niezależnie od tego, czy w czasie upadku stracił kontakt z motocyklem czy też nie.



Art. 69.

1. Sędzia zawodów natychmiast wykluczy z biegu **lub biegów** zawodnika, który swoją niesportową albo niebezpieczną jazdą powoduje zagrożenie dla innego zawodnika. Jeżeli taka jazda spowoduje upadek innego zawodnika lub utratę zajmowanej przez niego pozycji w biegu, sędzia zarządzi powtórzenie biegu.
2. Sędzia wykluczy z biegu lub biegów każdego zawodnika, który **w czasie trwania biegu** zachowuje się lub postępuje nieodpowiednio, nieuczciwie bądź niesportowo. Jeżeli w opinii sędziego zachowanie się albo postępowanie zawodnika jest tego rodzaju, że uzasadnia nałożenie dodatkowej kary, powinien on zawiadomić przy wykluczeniu, iż o fakcie tym poinformuje podmiot zarządzający, który może nałożyć dodatkową karę.
3. W przypadku szczególnie nagannej niesportowej lub niebezpiecznej jazdy zawodnika oraz w przypadku szczególnie nagannego zachowania się lub postępowania zawodnika, sędzia wykluczy zawodnika do końca zawodów, **przy czym, jeżeli to zachowanie lub postępowanie ma miejsce w czasie innym niż podczas trwania biegu, wykluczenie do końca zawodów jest skuteczne od momentu decyzji sędziego i nie oznacza wykluczenia z zakończonego biegu.** Konsekwencje wykluczenia do końca zawodów określone są w art. 77.
4. Zawodnik, który ogląda się, stwarzając niebezpieczną sytuację dla innych uczestników biegu, powinien być ostrzeżony lub wykluczony.
5. Jeżeli zawodnik zostaje dwukrotnie w zawodach wykluczony za przewinienie z ust. 1 albo z ust. 2, jest to równoznaczne z wykluczeniem tego zawodnika do końca zawodów; konsekwencje takiego wykluczenia określone są w art. 77.
6. Na podstawie protokołów zawodów, wykluczenia zawodników za przewinienie z ust. 1 są w roku kalendarzowym sumowane od zera w rejestrze wykluczeń określonym w ust. 9 - 10.
7. Wykluczenia do końca zawodów, o których mowa w ust. 3 i 5 nie podlegają sumowaniu ani usunięciu wpisu w rejestrze.
8. Zawodnik, który będzie miał w rejestrze 3 wykluczenia podlega przepisom art. 77.
9. Rejestr wykluczeń prowadzi GKSŻ.
10. SE jest zobowiązana do natychmiastowego informowania GKSŻ o wykluczeniach zawodników za przewinienia z ust. 1 - 3 w zawodach, w których SE jest podmiotem zarządzającym.
11. GKSŻ jest zobowiązana do natychmiastowego informowania SE o wykluczeniach zawodników klubów Ekstraligi za przewinienia z ust. 1 - 3 w zawodach, w których GKSŻ jest podmiotem zarządzającym.
12. Przepisy niniejszego artykułu mają zastosowanie we wszystkich zawodach rozgrywanych na terenie RP (z wyjątkiem zawodów FIM i UEM) i w zawodach ligowych rozgrywanych za granicą, nawet wówczas, gdy nie rozegrano wszystkich określonych regulaminem biegów, przez co zawody będą powtórzone.



Art. 70.

1. Jeżeli:
 - 1) podczas trwania biegu układ wydechowy motocykla rozmontuje się tak, że spaliny nie przechodzą przez zamknięty układ,
 - 2) w motocyklu zawodnika nie jest zamontowany deflektor,sędzia winien wykluczyć zawodnika tylko w czasie biegu i tylko na podstawie własnej obserwacji i przekonania w zawodach, dla których podmiotem zarządzającym jest GKSŻ, a w zawodach, dla których podmiotem zarządzającym jest SE - także po zakończeniu biegu w czasie do zapalenia zielonego światła w parku maszyn przed następnym biegiem, a w przypadku ostatniego biegu - do upływu czasu na składanie protestów.
2. Sędzia powinien wykluczyć zawodnika, którego motocykl przekroczy oboma kołami wewnętrzną krawędź toru, chyba że nastąpiło to dla bezpieczeństwa innych zawodników lub jeżeli wyniknęło z działania innego zawodnika, przy czym:
 - 1) sędzia może wykluczyć zawodnika podczas trwania biegu,
 - 2) sędzia może wykluczyć zawodnika po zakończeniu biegu w czasie do zapalenia zielonego światła w parku maszyn przed następnym biegiem, a w przypadku ostatniego biegu - do upływu czasu na składanie protestów.
3. Sędzia wykluczy zawodnika, jeżeli regulamin zawodów nie zezwalał zawodnikowi na udział w danym biegu.
4. Jeżeli po zakończeniu biegu stwierdzono, że zawodnik biorący w nim udział nie powinien w nim uczestniczyć stosownie do regulaminu zawodów, sędzia wykluczy tego zawodnika z zastosowaniem przepisów art. 76.
5. Sędzia wykluczy zawodnika podczas trwania biegu, jeżeli zawodnik ten został wyprzedzony przez co najmniej jednego z pozostałych uczestników biegu o pełne okrążenie toru.
6. **Sędzia wykluczy podczas trwania biegu zawodnika, który w chwili zwolnienia taśm maszyny startowej nie ma na kombinezonie plastronu zgodnego z przepisami art. 10 ust. 6. Takie wykluczenie będzie przypisane zawodnikowi, który zgodnie z rozkładem biegów lub zgłoszoną zmianą bądź obsadą powinien jechać w danym biegu w tym kolorze kasku, w którym jechał zawodnik bez plastronu.**

Art. 71.

1. Żadna osoba poza sędzią zawodów nie ma prawa zatrzymania (przerwania) biegu.
2. Sędzia zawodów powinien zezwolić na start do powtórzonego biegu zawodnika, który upadł w wyniku popełnionego na nim faulu, albo też umyślnie "położył" motocykl lub zjechał z toru ze względu na bezpieczeństwo.
3. Zawodnik, który ma prawo do udziału w biegu powtórzonym, może zmienić motocykl.



4. Zawodnik, który nie stanął na starcie biegu, wycofał się albo był wykluczony z biegu, który ma być powtórzony, nie może brać udziału w biegu powtórzonym; zawodnik, którego motocykl w chwili przerwania biegu nie porusza się mocą silnika, uważany jest za wycofanego (z wyjątkiem jak w ust. 2).
5. Jeżeli na pierwszym łuku po starcie dojdzie do kolizji pomiędzy zawodnikami, a sędzia nie może jednoznacznie ustalić winnego tej kolizji, może podjąć decyzję powtórzenia biegu w pełnym składzie; w tym przypadku, żaden z zawodników nie może być zastąpiony.
6. Zawodnik, który nie został wykluczony z biegu lecz uległ kontuzji, do której przyczynił się zawodnik wykluczony z biegu, może być w biegu powtórzonym zastąpiony przez zawodnika rezerwowego lub innego, stosownie do regulaminu szczegółowego zawodów. Przepis ten nie dotyczy przypadków jak w ust. 5.
7. Jeżeli skutkiem upadku zawodnika, którykolwiek z pozostałych zawodników musiał zwolnić jazdę, zmienić tor jazdy, upadł lub też miał wyraźnie utrudnioną prawidłową jazdę, sędzia zawodów powinien zatrzymać bieg i po wykluczeniu winnego zarządzić ponowny start (nie dotyczy przypadku z art. 72).
8. Jeżeli nastąpił upadek zawodnika, a sędzia zawodów uzna, że kontynuowanie biegu mogłoby być niebezpieczne, powinien zatrzymać bieg i po wykluczeniu zawodnika, który upadł (nie dotyczy przypadków z ust. 2, 5 oraz art. 72) zarządzić ponowny start.
9. Zawodnik, który w sposób inny niż określono w art. 69 ust. 1 spowodował upadek innego zawodnika lub zawodników, powinien być wykluczony z biegu.
10. Zawodnik, który z jakiegokolwiek powodu nie wyszczególnionego w przepisach niniejszego regulaminu był przyczyną zatrzymania biegu, powinien być wykluczony bez prawa zastąpienia innym zawodnikiem.
11. Jeśli z jakichkolwiek przyczyn sędzia zawodów zatrzymał bieg po przejechaniu linii mety przez co najmniej jednego zawodnika, bieg nie może być powtórzony, a zatrzymanie uważa się za nieważne.

Art. 72.

1. W przypadku zdarzenia na drugim łuku ostatniego okrążenia, polegającym na upadku, faulu, niesportowej lub niebezpiecznej jeździe zawodnika, bieg jest uważany za zakończony, nawet wtedy, gdy sędzia przerwie bieg lub gdy żaden z zawodników nie przekroczy linii mety.
2. Sędzia wyklucza zawodnika winnego zdarzenia, o którym mowa w ust. 1, i przyznaje punkty w następujący sposób:
 - 1) zawodnikom, którzy ukończyli bieg, a znajdowali się przed miejscem zdarzenia - zgodnie z porządkiem przekroczenia linii mety oraz zawodnikom, którzy nie ukończyli biegu, a znajdowali się przed, w miejscu i za miejscem zdarzenia - zgodnie z pozycjami, jakie zajmowali w chwili zdarzenia,
 - 2) zawodnikom, którzy ukończyli bieg, a znajdowali się za miejscem zdarzenia oraz zawodnikom, którzy znajdowali się w miejscu i za miejscem zdarzenia - zgodnie z pozycjami, jakie zajmowali w chwili zdarzenia,
 - 3) jeśli żaden z zawodników nie ukończył biegu - zgodnie z pozycjami, jakie zajmowali w chwili zdarzenia, z pominięciem zawodnika wykluczonego.



Art. 73.

1. Zawodnik, który został wykluczony przed rozpoczęciem biegu lub po przerwaniu biegu, musi natychmiast opuścić tor, udając się ze swoim motocyklem do parku maszyn.
2. Zawodnik, który został wykluczony podczas biegu albo miał upadek lub defekt i nie ma możliwości kontynuowania biegu, musi natychmiast opuścić tor, zjeżdżając na płytę wewnątrz toru. W każdym przypadku, pozostawienie motocykla na torze jest zabronione.

Art. 74.

1. Jeżeli bieg będzie zatrzymany przez okazanie chorągiewki sygnalizującej metę nim prowadzący zawodnik ukończy cztery okrążenia, bieg musi być rozegrany powtórnie przy zastosowaniu następujących przepisów:
 - 1) w przypadku zdarzenia, polegającego na upadku, faulu, niesportowej lub niebezpiecznej jeździe zawodnika, które miało miejsce na ostatnim łuku przed okazaniem chorągiewki sygnalizującej metę, zawodnik winny zdarzenia zostanie wykluczony,
 - 2) do powtórnie rozgrywanego biegu mogą wystartować zawodnicy, którzy nie zostali wykluczeni i:
 - ich motocykle poruszały się mocą silnika w momencie okazania chorągiewki sygnalizującej metę,
 - w momencie okazania chorągiewki sygnalizującej metę nie brali udziału w biegu w wyniku zdarzenia, o którym mowa w pkt 1; jeśli ci zawodnicy nie są decyzją lekarza zdolni do startu, mogą być zastąpieni przez rezerwę, stosownie do przepisów regulaminu danych rozgrywek.
2. Jeżeli chorągiewka mety nie będzie okazana po ukończeniu czterech okrążeń, przyjmuje się wówczas, że została ona okazana i ustala się wyniki biegu wg kolejności na mecie, po faktycznych czterech okrążeniach.

Art. 75.

Zawodnik jest wykluczony z biegu, jeżeli nie przekroczył linii mety w czasie 3 minut od podniesienia taśm maszyny startowej.

Art. 76.

W przypadku wykluczeń po zakończeniu biegu, sposób postępowania jest następujący:

- 1) jeżeli następny bieg nie rozpoczął się, a sędzia wykluczył z poprzedniego (zakończonego) biegu zawodnika, który bieg ten ukończył, następni za nim zawodnicy zostaną przesunięci w wynikach tego biegu o jedno miejsce w górę, z konsekwentnym skorygowaniem wszystkich klasyfikacji, na które wpływać będzie ta zmiana,
- 2) jeżeli zawodnik jest wykluczony po rozegraniu następnego lub następnych biegów, wykluczony zawodnik otrzymuje 0 pkt (bez przesunięcia miejsc pozostałych uczestników), a klasyfikacja zawodów zostaje skorygowana przez odjęcie punktów, które zdobył zawodnik wykluczony,



- 3) jeżeli sędzia wykluczył zawodnika z ostatniego biegu zawodów, następnie z nim zawodnicy zostaną przesunięci w wynikach tego biegu o jedno miejsce w górę, z konsekwentnym skorygowaniem wszystkich klasyfikacji, na które wpłynąć będzie ta zmiana.

W przypadku wykluczeń wynikających z demontażu silnika, mają zastosowanie przepisy art. 80.

Art. 77.

1. Zawodnik wykluczony do końca zawodów wyszczególnionych w art. 69 ust. 12 oraz zawodnik, który ma 3 wykluczenia w rejestrze wykluczeń, o którym mowa w art. 69, otrzymuje karę meczu.
2. Kara meczu polega na zakazie startu w najbliższych zawodach co do daty kalendarzowej:
 - 1) mecz ligowy - dla zawodników obcokrajowców oraz zawodników klubów zagranicznych, biorących udział w rozgrywkach ligowych,
 - 2) finał indywidualnych zawodów o mistrzostwo Polski lub nagrodę PZM / SE, do których zawodnik krajowy jest zakwalifikowany, jeżeli data tych zawodów jest wcześniejsza od daty najbliższego meczu ligowego dla drużyny zawodnika,
 - 3) mecz ligowy - dla zawodników krajowych, którzy do momentu wystąpienia warunków kary meczu byli w danym sezonie co najmniej jeden raz w zgłoszonym składzie swojej drużyny na mecz ligowy oraz nie zaistniały warunki z pkt 2,
 - 4) zawody MDMP, półfinały / eliminacje: MIMP, „Srebrny Kask”, „Brazowy Kask” - dla zawodników młodzieżowych, jeśli nie zaistniały warunki określone w pkt 2 i 3.

W każdym przypadku nie wymienionym powyżej, decyzję dotyczącą wyznaczenia zawodów do odbycia kary meczu podejmie GKSŻ lub SE w odniesieniu do zawodników klubów Ekstraligi.

3. Do czasu odbycia kary meczu określonej w ust. 2, zawodnik nie może wziąć udziału w żadnych towarzyskich zawodach międzynarodowych wpisanych do kalendarza FIM lub UEM, rozgrywanych na terenie RP, pod rygorem kary dyscyplinarnej.
4. Jeżeli warunki kary meczu, o których mowa w ust. 1 wystąpią w takim czasie, że nie jest możliwe odbycie tej kary w danym sezonie, wyrażenie „najbliższym co do daty kalendarzowej” dotyczy następnego roku kalendarzowego.
5. Jeżeli zawody, w których zawodnik odbywa karę meczu zostaną odwołane lub przerwane przez sędziego zawodów w jakimkolwiek czasie po zgłoszeniu zawodników do zawodów, należy rozumieć, że kara meczu zawodnika została wykonana.
6. Wykonanie kary meczu za 3 wykluczenia w rejestrze wykluczeń powoduje usunięcie wpisu z rejestru wykluczeń zawodnika.



Art. 78.

1. Sygnały dla zawodników podawane są kolorowymi światłami lub chorągiewkami.
2. Znaczenie sygnałów jest następujące:
 - 1) zielone światło lub chorągiewka biało-czerwona (ew. szachownica): start,
 - 2) czerwone światła migające lub chorągiewka czerwona, okazywana przez machanie: natychmiast zatrzymać się,
 - 3) migająca bursztynowa lampa i sygnał dźwiękowy: początek czasu 2 minut,
 - 4) żółta chorągiewka lub tarcza z czarnymi przekątnymi: początek ostatniego okrążenia,
 - 5) chorągiewka w biało - czarną szachownicę: meta,
 - 6) czarna chorągiewka i/lub światło w kolorze kasku zawodnika albo czarna chorągiewka razem z okrągłą tarczą o średnicy 45 cm w kolorze kasku zawodnika: wykluczenie zawodnika.
3. Sygnały przerwania biegu oraz wykluczenia zawodnika mogą być podawane tylko przez sędziego zawodów.
4. Sygnały wykluczenia z biegu powtarza kierownik startu, natomiast sygnały przerwania biegu powtarzają kierownik startu i wirażowi.

Rozdział 9 Protesty i odwołania

Art. 79.

1. Składanie protestów i odwołań podlega regulaminom sportu żużlowego, innym przepisom PZM i Trybunału Związku, a w przypadku zawodów międzynarodowych przepisom kodeksów sportowych FIM i UEM.
2. Protest jest to wystąpienie przeciwko działaniom i decyzjom podejmowanym podczas zawodów, które to składający protest uważa za niezgodne z obowiązującymi regulaminami. Prawo do składania protestu przysługuje zawodnikowi w zawodach indywidualnych i kierownikowi drużyny w zawodach drużynowych - posiadającym odpowiednio ważną licencję.
3. Odwołanie jest to zwrócenie się do wyższej instancji o ponowne rozpatrzenie sprawy i zmianę lub uchylenie wydanej decyzji.
4. Jeżeli sędzia zawodów stwierdzi jakiś fakt, to przyjmuje się, że fakt ten miał miejsce, a wydana przez niego w czasie zawodów decyzja jest ostateczna i nie podlega protestom bądź odwołaniom.

Art. 80.

1. Protest **może dotyczyć wyłącznie pojedynczego zdarzenia lub okoliczności** i musi być sformułowany na piśmie, poparty kaucją **w gotówce i złożony kierownikowi zawodów. Kierownik zawodów doręcza protest oraz kaucję sędziemu zawodów.** Sędzia ma obowiązek zająć się każdym protestem.



2. Protest musi być złożony natychmiast po ujawnieniu przyczyny do jego złożenia:
 - 1) protesty dotyczące zdarzeń, które mogłyby wpłynąć na wyniki jednego z następnych biegów, w których związany z protestem zawodnik lub motocykl ma wystartować, muszą być złożone zanim zawodnicy opuszczą park maszyn do tego biegu,
 - 2) jeżeli protest dotyczy wydarzenia podczas biegu, musi on być złożony zanim zawodnicy opuszczą park maszyn do następnego biegu.
3. Jeżeli przyczyna protestu wystąpiła w ostatnim biegu zawodów lub została ujawniona po zakończeniu ostatniego biegu, protest musi być złożony w czasie 10 minut od zakończenia ostatniego biegu. Jeżeli protest złożono ustnie, musi on być potwierdzony na piśmie maksymalnie 15 minut później.
4. Protest może być przez sędziego:
 - 1) przyjęty i wówczas musi być rozstrzygnięty jako słuszny bądź niesłuszny,
 - 2) oddalony, gdy jest bezzasadny albo niezgodny z procedurą składania protestów,
 - 3) zwrócony składającemu, gdy sędzia nie jest w stanie rozstrzygnąć protestu.
5. Nie może być przyjęty taki sam przedmiotowo protest, złożony przez innego zawodnika lub osobę urzędową.
6. Wysokość kaucji od protestu jest określona w postanowieniach na dany rok. Jeżeli protest dotyczy paliwa, tłumika lub motocykla i wymaga demontażu silnika lub tłumika, wówczas kaucja od zakwestionowanego paliwa lub każdego kwestionowanego motocykla bądź tłumika zostaje zwiększona o 150%.
7. W przypadkach: rozstrzygnięcia protestu jako słuszny, oddalenia i zwrócenia protestu, kaucja podlega zwrotowi.
8. W przypadku rozstrzygnięcia protestu jako niesłuszny, kaucja zostaje przekazana na dochody własne podmiotu zarządzającego, z następującymi wyjątkami:

zawody, dla których podmiotem zarządzającym jest GKSŻ:

 - 1) 100% kaucji za protest otrzymuje klub reprezentowany przez zawodnika z przypisanym w zgłoszeniu do zawodów silnikiem lub tłumikiem, który był demontowany,
 - 2) 100% kaucji za protest przeciw paliwu zatrzymuje się do dyspozycji organizatora zawodów na koszty badania.

zawody, dla których podmiotem zarządzającym jest SE:

 - 1) 80% kaucji za protest otrzymuje klub reprezentowany przez zawodnika z przypisanym w zgłoszeniu do zawodów silnikiem lub tłumikiem, który był demontowany,
 - 2) 80% kaucji za protest przeciw paliwu zatrzymuje się do dyspozycji organizatora zawodów na koszty badania,

pozostałe 20% kaucji w obydwu powyższych przypadkach zostaje przekazane do pomiotu zarządzającego.



9. Niezależnie od sposobu postępowania z kwotą kaucji, o którym mowa w ust. 7 i 8, jeżeli protest wymagający demontażu silnika, badania paliwa lub badania tłumika został rozstrzygnięty jako słuszny, wówczas wszelkie koszty związane z przeprowadzeniem demontażu bądź wykonaniem badania pokrywa w całości winny przekroczenia przepisów.
W przeciwnym wypadku koszty, o których mowa w zdaniu poprzednim, pokrywa wnoszący protest.
10. Jeżeli w czasie trwania zawodów wpłynął protest wymagający demontażu silnika, czynność ta jest wykonywana po zakończeniu zawodów.
11. Po przyjęciu przez sędziego zawodów protestu, który wymaga demontażu silnika, sędzia notuje udział motocykla z tym silnikiem w następnych biegach, żądając od kierownika parku maszyn pisma z następującymi informacjami: numer biegu oraz nazwisko każdego zawodnika używającego tego motocykla, potwierdzone podpisem zawodnika. Jeżeli po zdemontowaniu silnika stwierdzone zostaną uchybienia regulaminowe, zastosowane będą następujące sankcje:
 - 1) wobec każdego zawodnika, który użył tego motocykla w biegach po złożeniu protestu:
 - a) punkty zdobyte przez zawodnika w tych biegach są anulowane,
 - b) punkty zawodników, którzy startowali w biegach z zawodnikiem, o którym mowa w pkt 1, pozostają bez zmian,
 - c) klasyfikacja zawodów jest korygowana przez odjęcie punktów, które zdobył zawodnik wykluczonyoraz
 - 2) wobec zawodnika, któremu ten motocykl jest przypisany w zgłoszeniu do zawodów:
 - a) punkty zdobyte przez zawodnika w biegach poprzedzających złożenie protestu są anulowane,
 - b) punkty zawodników, którzy startowali w biegach z zawodnikiem, o którym mowa w pkt 2, pozostają bez zmian,
 - c) klasyfikacja zawodów jest korygowana przez odjęcie punktów, które zdobył zawodnik wykluczonyoraz
 - 3) wobec zawodnika, który użył tego motocykla w biegu, po którym wpłynął protest, jeżeli motocykl nie jest w zgłoszeniu do zawodów przypisany temu zawodnikowi:
 - a) punkty zdobyte przez zawodnika w biegu poprzedzającym złożenie protestu są anulowane,
 - b) punkty zawodników, którzy startowali w biegach z zawodnikiem, o którym mowa w pkt 3, pozostają bez zmian,
 - c) klasyfikacja zawodów jest korygowana przez odjęcie punktów, które zdobył zawodnik wykluczony.Zawodnicy, o których mowa w pkt 1, 2 i 3 podlegają karom dyscyplinarnym.



12. W przypadku protestu dotyczącego tłumika, gdy sędzia nie jest w stanie rozstrzygnąć protestu, sędzia pobiera od zawodnika tłumik będący przedmiotem protestu, sporządzając przy tym protokół, w którym musi być wyszczególnione: data, miejsce i nazwa zawodów, typ tłumika, numer ramy i numer silnika motocykla, z którego tłumik pochodzi, nazwisko i podpis zawodnika, któremu przypisany jest motocykl w zgłoszeniu do zawodów, nazwisko i podpis kierownika zawodów, nazwisko i podpis kierownika drużyny w zawodach drużynowych, godzina pobrania tłumika, podpis sędziego. Pobrany tłumik sędzia przesyła do podmiotu zarządzającego wraz z kopiami: protestu, dowodu wpłaty kaucji i protokołu, o którym mowa powyżej.
13. Protest dotyczący wagi motocykla może być przyjęty i rozpatrzony tylko podczas zawodów, na które wyznaczony został komisarz techniczny oraz w zawodach DMP.

Art. 81.

1. Odwołanie może dotyczyć:
 - 1) przedmiotu zwróconego przez sędziego protestu,
 - 2) rozstrzygniętego protestu,
 - 3) decyzji podmiotu zarządzającego, w tym również decyzji weryfikacyjnych,
 - 4) decyzji BSM,
 - 5) okoliczności związanych z przebiegiem zawodów ujawnionych po terminie składania protestów.
2. Termin składania odwołań wynosi 14 dni, przy czym:
 - 1) w przypadku odwołania dotyczącego protestu, odwołanie należy składać do podmiotu zarządzającego, a termin jest liczony od daty zawodów,
 - 2) w przypadku odwołania od decyzji podmiotu zarządzającego (w tym decyzji weryfikacyjnych), odwołanie należy składać do Trybunału Związku, a termin jest liczony od daty doręczenia decyzji,
 - 3) w przypadku odwołania od decyzji BSM, odwołanie należy składać do Trybunału Związku, a termin jest liczony od daty doręczenia decyzji,
 - 4) w przypadku odwołania dotyczącego okoliczności związanych z przebiegiem zawodów ujawnionych po terminie składania protestów, odwołanie należy składać do podmiotu zarządzającego, a termin jest liczony od daty zawodów.
3. Za datę doręczenia decyzji, o której mowa w ust. 3, uważa się datę wydania komunikatu podmiotu zarządzającego.
4. Termin rozpatrzenia odwołania przez podmiot zarządzający wynosi 14 dni, przy czym w sprawach szczególnie skomplikowanych, termin może być przedłużony o kolejne 14 dni.
5. Odwołanie do Trybunału Związku wnosi się za pośrednictwem podmiotu zarządzającego w terminie określonym w ust. 3, o czym należy pouczyć zainteresowanych.



6. Jeżeli odwołanie jest uzasadnione, podmiot zarządzający - nie przysyłając akt sprawy do Trybunału Związku - może uchylić zaskarżoną decyzję i w miarę potrzeby sprawę rozpoznać na nowo. Od ponownie wydanej decyzji przysługuje odwołanie do Trybunału Związku.
7. Tryb rozpatrywania odwołań przez Trybunał Związku określa regulamin Trybunału Związku.

Rozdział 10

Ubezpieczenie zawodników

Art. 82.

1. **Zawodnicy podlegają obowiązkowemu ubezpieczeniu** od następstw nieszczęśliwych wypadków wynikłych na skutek uprawiania sportu.
2. Obowiązek ubezpieczenia zawodnika spoczywa na klubie, którego zawodnik jest członkiem lub reprezentantem. **Wysokość minimalnej sumy ubezpieczenia określa PZM.** Ubezpieczenie to musi być ważne na wszystkie treningi i zawody na torach żużlowych.
3. Ubezpieczenie od odpowiedzialności cywilnej w stosunku do osób trzecich obowiązuje organizatora zawodów.
4. Organizator nie przyjmuje odpowiedzialności za ewentualne szkody i straty, tak w stosunku do zawodników jak i za spowodowane przez zawodników pośrednio lub bezpośrednio szkody i straty w stosunku do osób trzecich i ich mienia.
5. Ryzyko nieprzestrzegania przepisów o ubezpieczeniach ponosi strona nie dotrzymująca przepisów regulaminowych w tym zakresie.

Rozdział 11

Weryfikacja zawodów

Art. 83.

Weryfikację zawodów kalendarzowych w oparciu o regulaminową dokumentację zawodów (protokół zawodów i sprawozdanie sędziego wraz z załącznikami do nich) oraz inne dostępne dokumenty lub materiały prowadzi:

- 1) SE w zakresie meczów Ekstraligi i zawodów, którymi zarządza,
- 2) GKSŻ w zakresie wszystkich pozostałych zawodów.

Art. 84.

GKSŻ i SE obowiązane są zweryfikować zawody w terminie do 14 dni od daty rozegrania zawodów. W przypadku odwołań, termin ten zostaje odpowiednio przedłużony o czas potrzebny na przeprowadzenie postępowania w sprawie.



Art. 85.

Podmiot zarządzający, stwierdzając uchybienie regulaminowe, może wykluczyć zawodnika z biegu (biegów) w terminie nie przekraczającym 14 dni od daty rozegrania zawodów. W przypadku odwołań, termin ten zostaje odpowiednio przedłużony o czas potrzebny na przeprowadzenie postępowania w sprawie.

Art. 86.

Termin składania odwołań upływa po 14 dniach od otrzymania decyzji będącej przedmiotem odwołania. Dopuszcza się uzupełnienie odwołania o fakty lub okoliczności, które nie były znane podmiotowi wydającemu decyzję w momencie podejmowania decyzji.

Art. 87.

1. Obecność na rozdawaniu nagród osób urzędowych PZM nie oznacza zatwierdzenia oficjalnych wyników.
2. BSM oraz SE obowiązane są prowadzić aktualne tabele rozgrywek kalendarzowych.
3. W terminie 14 dni od weryfikacji ostatnich w danym roku zawodów w każdym rodzaju rozgrywek, GKSŻ oraz SE zatwierdzają końcowe wyniki tych rozgrywek.



Część II

Rozdział 1 Certyfikaty, licencje sportowe „Ż” i wyznaczanie zawodników

Art. 101.

1. Certyfikat, stwierdzający kwalifikacje i uprawnienia do uprawiania sportu żużlowego, sportu żużlowego w nieprofesjonalnym współzawodnictwie i mini żużla, wydaje, zawieszają i cofają BSM.
2. Certyfikat wydaje się osobie, która spełni następujące wymogi:
 - 1) ma ukończone 15 lat w odniesieniu do sportu żużlowego lub 10 lat w odniesieniu do mini żużla,
 - 2) nie ukończyła 35 lat (tylko w odniesieniu do zawodników sportu żużlowego),
 - 3) złoży pisemny wniosek z załącznikami, zgodnie z przepisami Regulaminu Naboru i Szkolenia Adeptów,
 - 4) przedstawi ważną polisę ubezpieczeniową NW,
 - 5) odbędzie przed komisją wyznaczoną przez GKSŻ egzamin wg procedury określonej w Regulaminie Naboru i Szkolenia Adeptów i uzyska wynik pozytywny; w uzasadnionych przypadkach, GKSŻ - na pisemny wniosek klubu osoby ubiegającej się o certyfikat - może zwolnić tę osobę z części lub całości egzaminu.
3. Warunkiem przedłużenia ważności certyfikatu na następny rok jest udział zawodnika w co najmniej jednym biegu zawodów o mistrzostwo Polski i nagrody PZM lub w co najmniej pięciu biegach zawodów towarzyskich.
4. Nie przedłużony certyfikat traci ważność z dniem 31 grudnia i może być wznowiony po ponownym spełnieniu wymagań jak w ust. 2 pkt 3 - 5.
5. Nowo wystawiony certyfikat przedłużony jest automatycznie na rok następny.
6. Certyfikat do uprawiania mini żużla traci ważność z dniem 31 grudnia roku kalendarzowego, w którym osoba posiadająca certyfikat ukończyła 16 rok życia.
7. Posiadanie certyfikatu do uprawiania mini żużla nie jest podstawą do uzyskania certyfikatu na uprawianie sportu żużlowego, także w nieprofesjonalnym współzawodnictwie.
8. Uzyskanie uprawnienia do otrzymania certyfikatu do uprawiania sportu żużlowego powoduje automatyczną utratę ważności certyfikatu do uprawiania mini żużla oraz do uprawiania sportu żużlowego w nieprofesjonalnym współzawodnictwie.
9. Osoba, posiadająca ważny certyfikat do uprawiania sportu żużlowego lub mini żużla, nie może otrzymać certyfikatu do uprawiania sportu żużlowego w nieprofesjonalnym współzawodnictwie.



Art. 102.

1. Licencje sportowe "Ż" oraz „NŻ” wystawia i potwierdza BSM.
2. Licencja sportowa "Ż" oraz „NŻ” może być wystawiona osobie, która:
 - 1) złoży pisemny wniosek potwierdzony przez macierzysty klub oraz zaświadczenia, na ustalonych przez GKSŻ formularzach (załącznik nr 8, DRUKI OBOWIĄZUJĄCE W SPORCIE ŻUŻLOWYM),
oraz
 - 2) spełnia warunki do potwierdzenia zawodnika, określone w Regulaminie Przynależności Klubowej w Sporcie Żużlowym.
3. Licencja sportowa "Ż" i „NŻ” jest potwierdzana każdego roku, jeżeli właściciel licencji spełnia warunki do potwierdzenia zawodnika, określone w Regulaminie Przynależności Klubowej w Sporcie Żużlowym oraz warunków określony w ust. 4.
4. Licencja sportowa "Ż" osoby, która ukończyła 35 lat, może być potwierdzona, jeżeli osoba ta uzyska pozytywny wynik badania psycho-technicznego.
5. Każda zmiana przynależności klubowej musi być potwierdzona w licencji sportowej "Ż".
6. Licencja sportowa "Ż" jest licencją krajową w rozumieniu przepisów FIM. Zawodnik posiadający jedynie obywatelstwo polskie, może otrzymać na dany okres czasu tylko jedną licencję krajową: licencję „Ż” lub wydaną przez inną FMN.

Art. 103.

1. **BSM wystawia międzynarodowe licencje na blankietach PZM, FIM i UEM. Każda międzynarodowa licencja sportowa jest ważna tylko na dany rok.**
2. **Międzynarodowa licencja do zawodów żużlowych i mini żużla może być wydana zawodnikowi, z zastrzeżeniem przepisów ust. 4 i 5, który posiada odpowiednią i ważną licencję "Ż".**
3. **Rodzaje międzynarodowych licencji:**
 - na blankietach FIM**
 - mistrzowska Grand Prix (roczna)
 - mistrzowska Grand Prix (jednorazowa)
 - mistrzowska na wszystkie zawody z wyłączeniem Grand Prix (roczna)
 - mistrzowska na wszystkie zawody z wyłączeniem Grand Prix (jednorazowa)
 - międzynarodowa (roczna)
 - międzynarodowa (jednorazowa)
 - międzynarodowa Złote Trofeum (roczna)
 - międzynarodowa Złote Trofeum (jednorazowa)
 - na blankietach UEM**
 - roczna
 - jednorazowa
 - promocyjna roczna (80 cc)
 - promocyjna jednorazowa (80 cc)
 - na blankietach PZM**
 - międzynarodowa (roczna).



4. Licencje międzynarodowe do wyścigów motocyklowych na lodzie **oraz dla zawodników posiadających licencję sportową "NŻ"** są wydawane na podstawie decyzji GKSŻ.
5. **Międzynarodowa licencja do zawodów żużlowych oraz do wyścigów motocyklowych na lodzie może być wydana osobie, która ukończyła 16 rok życia.**

Art. 104.

1. Zawodnicy są zgłaszani do poszczególnych zawodów przez:
 - 1) kluby macierzyste w przypadku zawodów krajowych,
 - 2) federacje (FMN) w przypadku zawodów FIM i UEM oraz międzynarodowych i międzynarodowych.
2. W przypadku zawodów drużynowych o mistrzostwo Polski i nagrody PZM / SE, obowiązkowe jest podawanie przez drużyny swoich składów na zasadach określonych w przepisach ust. 3 i 4, przy czym:
 - 1) warunki, jakie muszą spełniać składy drużyn określone są w regulaminach poszczególnych rozgrywek,
 - 2) przez wyrażenie: „skład drużyny” należy rozumieć przypisanie każdemu zawodnikowi numeru startowego, pod jakim będzie on brał udział w zawodach,
 - 3) składy muszą być przesyłane pocztą elektroniczną.
3. Podawanie składów drużyn w zawodach ligowych podlega następującym zasadom:
 - 1) obie drużyny przesyłają swoje składy sobie wzajemnie najpóźniej 4 dni przed datą meczu, do godz. 14.00 drużyna gościa gospodarzowi i do godz. 16.00 gospodarz drużynie gościa,
 - 2) jeżeli czas 4 dni przed datą meczu, o którym mowa w pkt 1, nie może być spełniony ze względu na nieznaną drużyn biorących udział w meczu (dotyczy części finałowych rozgrywek ligowych, rozgrywanych systemem pucharowym) lub w przypadku meczów przełożonych, obie drużyny przesyłają swoje składy sobie wzajemnie najpóźniej do godz. 14.00 drużyna gościa gospodarzowi i do godz. 16.00 gospodarz drużynie gościa następnego dnia po ustaleniu drużyn biorących udział w meczu lub po ustaleniu nowej daty meczu w przypadku meczu przełożonego,
 - 3) jeżeli zawody ligowe zostały przełożone, obowiązują terminy jak w pkt 1 lub 2, w zależności od momentu decyzji o przełożeniu meczu i nowej daty meczu,
 - 4) w każdym przypadku, obie drużyny, przesyłając swój skład przeciwnikowi, równocześnie przesyłają go do SE w przypadku meczów DMP oraz BSM w meczach innych lig.



4. W przypadku zawodów drużynowych innych niż ligowe, niezależnie od tego, jaki jest podmiot zarządzający rozgrywkami, każda drużyna gości przesyła swój skład organizatorowi najpóźniej do godz. 15.00 4 dni przed datą zawodów. Drużyna gospodarza nie podaje składu drużynom gości, a przez „podany skład drużyny gospodarza” należy rozumieć skład wydrukowany w programie zawodów.
5. W przypadku odwołanych lub przerwanych meczów ligowych:
 - w rozgrywkach DMP, kluby mają zawsze obowiązek podawania składów przed nową datą zawodów,
 - w rozgrywkach DM I Ligi i DM II Ligi, kluby mają obowiązek podawania składów przed nową datą zawodów wtedy, gdy nowa data zawodów nie jest następnym dniem po dacie kalendarzowej.Jeżeli zawody drużynowe inne niż ligowe zostały odwołane lub przerwane, nie ma obowiązku podawania składu drużyny przed nową datą zawodów. Przepisy ust. 3 stosuje się odpowiednio.
6. Jeżeli regulamin zawodów dopuszcza możliwość dokonania w zgłoszeniu do zawodów zmian w stosunku do składu podanego według przepisów ust. 2 - 4, zmianą jest:
 - 1) wpisanie w zgłoszeniu do zawodów pod danym numerem startowym zawodnika innego niż w podanym składzie,
 - 2) wpisanie w zgłoszeniu do zawodów zawodnika pod numerem startowym, pod którym nie wpisano żadnego zawodnika w podanym składzie, przy czym przepis ten nie dotyczy numerów startowych zawodników rezerwowych.
7. Potwierdzenie udziału zawodnika w zawodach indywidualnych musi być dostarczone organizatorowi najpóźniej do godz. 15.00, 4 dni przed datą zawodów.
8. Zawodnicy wyznaczeni przez GKSŻ do startu w określonych zawodach są obowiązani do wzięcia w nich udziału.
9. Zawodnik, który z przyczyn niezależnych od siebie, nie może wziąć udziału w zawodach musi za pośrednictwem macierzystego klubu powiadomić BSM oraz organizatora zawodów o tym i to w terminie 5 dni przed zawodami.
10. Jeśli przyczyna uniemożliwiająca start wystąpiła później niż na 5 dni przed zawodami, zawodnik musi powiadomić BSM i organizatora niezwłocznie. Za dopilnowanie powyższego czyni się odpowiedzialnym klub zawodnika. Niedopełnienie tego obowiązku będzie karane zgodnie z przepisami dyscyplinarnymi sportu żużlowego.

Rozdział 2

Kwalifikacje i wyznaczanie osób urzędowych

Art. 105.

1. Sędzię zawodów wyznacza podmiot zarządzający.



2. Komisarza Technicznego na wybrane zawody o mistrzostwo Polski i nagrody PZM, za wyjątkiem meczów Ekstraligi, oraz ważniejsze zawody krajowe i międzynarodowe wyznacza GKSŻ.
3. Chronometrażystę wyznacza właściwy ZO PZM (OKSŻ), a w zawodach międzynarodowych - GKSŻ.
4. Organizator zawodów obowiązany jest wyznaczyć kierownika zawodów, kierownika parku maszyn, kierownika startu, sekretarza zawodów, lekarza zawodów, spikera, wirażowych i osoby funkcyjne wg potrzeby.
5. Organizacja (PZM, klub) zgłaszająca drużynę wyznacza kierownika drużyny. Może też wyznaczyć trenera, menadżera i lekarza drużyny.
6. W przypadku zawodów międzynarodowych, osoby urzędowe, zgodnie z Kodeksem Sportowym FIM, zatwierdzane są przez FMNR.
7. Polscy organizatorzy zawodów międzynarodowych (w tym także mistrzostw świata, mistrzostw Europy) obowiązani są przesłać propozycje obsady osób urzędowych do ZG PZM nie później niż z projektem szczegółowego regulaminu zawodów, tj. 10 tygodni, a dla imprez GP 14 tygodni przed terminem imprezy.

Art. 106.

1. Wszystkie osoby pełniące funkcje w zawodach muszą mieć odpowiednie kwalifikacje.
2. PZM może wprowadzić obowiązek posiadania licencji przez niektóre kategorie osób urzędowych i funkcyjnych oraz ustalić sposób ich wydawania.
3. Na stanowiska osób urzędowych i funkcyjnych, dla których wprowadzono obowiązek, o którym mowa w ust. 2, wolno wyznaczyć tylko osoby mające odpowiednią, ważną licencję.
4. Zawody żużlowe i mini żużla może sędziować osoba, która nie ma więcej niż 60 lat, biorąc pod uwagę rok urodzenia.
5. Kierownik zawodów, kierownik startu, kierownik drużyny, spiker, prezenter, chronometrażysta, kierownik parku maszyn oraz wirażowi mogą pełnić swoją funkcję w zawodach, jeżeli mają ukończone 18 lat.
6. ZO PZM mogą wydać swoje licencje osobom posiadającym ważne licencje wydane przez GKSŻ. Decyzje w tej sprawie podejmują wyłącznie ZO PZM.
7. Każda osoba urzędowa i funkcyjna może w zawodach pełnić tylko jedną funkcję.



Rozdział 3 Organizacja zawodów

Art. 107.

1. Organizator zawodów musi wypełnić następujące obowiązki:
 - 1) wyznaczyć godzinę rozpoczęcia zawodów oraz treningu (jeśli jest przeprowadzany),
 - 2) uzyskać odpowiednie zezwolenia na przeprowadzenie zawodów,
 - 3) wywiesić na obiekcie sportowym regulamin korzystania z obiektu,
 - 4) ubezpieczyć zawody i treningi przed zawodami (w tym za ew. szkody i straty spowodowane przez zawodników pośrednio lub bezpośrednio) od odpowiedzialności cywilnej w stosunku do osób trzecich,
 - 5) w przypadku zawodów, których podmiotem zarządzającym jest GKSŻ - powiadomić pocztą elektroniczną za potwierdzeniem odbioru: sędziego zawodów, praktykanta, komisarza technicznego (jeśli został wyznaczony), BSM i kluby, których zawodnicy wezmą udział w zawodach - o miejscu, dacie i godzinie zawodów oraz treningu (jeśli jest przeprowadzany), najpóźniej 3 tygodnie przed datą zawodów lub w ciągu jednego dnia od informacji o wyznaczeniu sędziego, jeśli wyznaczenie nastąpi w terminie krótszym niż 3 tygodnie,
 - 6) sporządzić listę osób urzędowych i funkcyjnych,
 - 7) wyznaczyć osobę odpowiedzialną za zapewnienie porządku i bezpieczeństwa podczas zawodów na obiekcie sportowym i w rejonie należą-cym do obiektu sportowego (parkingi itp.),
 - 8) pod nadzorem kierownika zawodów przygotować regulaminowo tor do odbioru i utrzymywać go we właściwym stanie przez cały czas treningu i zawodów,
 - 9) w zakresie organizacji i zabezpieczenia zawodów przestrzegać aktual-nych przepisów ustawy o bezpieczeństwie imprez masowych i aktami wykonawczymi do niej,
 - 10) przestrzegać zasad ochrony środowiska,
 - 11) przeprowadzić zawody zgodnie z wymaganiami niniejszego regulaminu oraz przepisów uzupełniających, a w przypadku zawodów między-narodowych - Kodeksu Sportowego FIM,
 - 12) w terminie 24 godzin od zakończenia zawodów wystać:
 - a) do SE pocztą elektroniczną: protokół zawodów, listę osób funkcyjnych i **odpowiednią stronę z wpisem do książki toru** w przypadku każdych zawodów, dla których SE jest podmiotem zarządzającym oraz karty zgłoszeń każdej z drużyn w przypadku meczów DMP,
 - b) do BSM pocztą elektroniczną: protokół zawodów, listę osób funkcyjnych i **odpowiednią stronę z wpisem do książki toru** w przypadku każdych zawodów, dla których podmiotem zarządzającym jest GKSŻ oraz karty zgłoszeń każdej z drużyn w przypadku meczów DM I i II Ligi,
 - c) do BSM listem poleconym: karty wypadkowe w przypadku każdych zawodów.



- 13) udostępnić parking oraz park maszyn dla wszystkich pojazdów osób urzędowych drużyny gości i zawodników uczestniczących w zawodach niezwłocznie po ich przybyciu na zawody,
2. Dodatkowo, organizator zawodów o mistrzostwo Polski i nagrody PZM musi wypełnić następujące obowiązki:
 - 1) zapewnić należytą oprawę propagandową zawodów, dekorację stadionu (w tym flagi i emblemat PZM oraz identyfikacja podmiotu zarządzającego na meczach Ekstraligi) i reklamę zawodów, wydać programy, nawiązać kontakt z prasą sportową, opracować interesujący ceremoniał otwarcia i zamknięcia zawodów, sprawnie przeprowadzić zawody,
 - 2) bezzwłocznie po zawodach rozliczyć zawodników i osoby oficjalne,
 - 3) zarezerwować zakwaterowanie uczestnikom imprezy, maksimum na dwie doby, z tym, że organizator rezerwuje hotel tylko na pisemne zamówienie zainteresowanego; w przypadku niewykorzystania rezerwacji, za zamówione miejsca w hotelu płaci zamawiający,
 - 4) w zawodach na żużlu nieodpłatnie zapewnić startującym zawodnikom metanol, a obowiązkowe tankowanie zorganizować dla wszystkich z jednego plombowanego zbiornika; w zawodach mini żużla, zawodnicy używają własnego paliwa,
 - 5) każdy klub organizujący zawody musi dysponować na stadionie komputerem z drukarką,
3. W odniesieniu do meczów Ekstraligi, SE może:
 - 1) nałożyć na organizatorów meczów dodatkowe obowiązki,
 - 2) zmienić terminy obowiązków wyszczególnionych w ust. 1 pkt 5 i 12.Stosowne przepisy są zamieszczone wtedy w Regulaminie Organizacyjnym Rozgrywek DMP.
4. Organizator nie odpowiada za ew. szkody i straty powstałe w czasie zawodów, w stosunku do zawodników i ich sprzętu z zastrzeżeniem wypełnienia swych obowiązków regulaminowych.

Art. 108.

1. Dla każdego zawodów lub cyklu (serii) zawodów musi być wydany regulamin szczegółowy, podający w szczególności:
 - 1) organizatora (ów) zawodów,
 - 2) miejsce(a) i datę(y) zawodów,
 - 3) zasady udziału zawodników,
 - 4) ewentualny termin zgłoszeń,
 - 5) informacje o treningu,
 - 6) rozkład biegów,
 - 7) zasady klasyfikacji,
 - 8) wykaz nagród,
 - 9) informacje o zwrocie kosztów,
 - 10) pełną nazwę zawodów.



2. Dla każdego zawodów powinien być wydany program zawodów, podający między innymi:
 - 1) nazwę i adres organizatora,
 - 2) nazwę zawodów,
 - 3) miejsce, datę i godzinę zawodów,
 - 4) nr licencji toru,
 - 5) długość toru, aktualny rekord, datę ustanowienia i nazwisko jego posiadacza,
 - 6) nazwisko sędziego zawodów, kierownika zawodów, chronometrażysty i innych osób urzędowych,
 - 7) nazwy drużyn,
 - 8) nazwiska zgłoszonych zawodników,
 - 9) zasady punktacji,
 - 10) tabelę biegów.
3. SE może nakazać w Regulaminie Organizacyjnym Rozgrywek DMP umieszczenie w programach meczów Ekstraligi dodatkowych szczegółów, nie wymienionych w ust. 2.
4. Regulamin szczegółowy i program zawodów krajowych muszą być zaopatrzone w klauzulę: "Zawody przeprowadzane są zgodnie z Regulaminem Zawodów Motocyklowych na Torach Żużlowych".
5. Regulamin szczegółowy i program zawodów międzynarodowych muszą mieć klauzulę: *"Zawody przeprowadzane są zgodnie z Międzynarodowym Regulaminem Sportowym FIM"* oraz znak FIM / UEM, a także nazwiska osób urzędowych wyznaczonych przez PZM lub FIM / UEM w przypadku mistrzostw FIM / UEM, jak: delegat FIM / UEM lub PZM, kierownik zawodów, komisarz techniczny, chronometrażysta.
6. Regulamin szczegółowy zawodów krajowych, towarzyskich oraz finałów zawodów objętych Regulaminem Mistrzostw Polski i Nagród PZM, musi być przesłany do BSM celem zatwierdzenia nie później niż 4 tygodnie przed datą zawodów (obowiązuje data wpływu regulaminu do BSM).
7. Zatwierdzony regulamin, o którym mowa w ust. 6, musi być wysłany nie później niż 2 tygodnie przed datą zawodów do osób urzędowych wyznaczonych przez PZM oraz do wszystkich zainteresowanych klubów.
8. Regulamin szczegółowy zawodów objętych Regulaminem MPiN innych niż finały, może być zastąpiony komunikatem podającym informacje wymagane jak w ust. 1 i nie zawarte w Regulaminie MPiN.
9. Regulamin szczegółowy zawodów FIM i UEM, sporządzony w języku polskim i co najmniej jednym języku urzędowym FIM / UEM, musi być przesłany do BSM celem weryfikacji i zatwierdzenia w terminie 10 tygodni, a dla zawodów GP 14 tygodni, przed datą zawodów, przy czym obowiązuje data wpływu do BSM.
10. Po zweryfikowaniu regulaminu, o którym mowa w ust. 9, BSM przesyła 2 egz. do FIM / UEM celem zatwierdzenia.



11. Po zatwierdzeniu przez FIM / UEM, BSM wysyła po 2 egz. regulaminu do FMN zainteresowanych zawodników oraz po 1 egz. do osób urzędowych w terminie przynajmniej 2 miesiące, a dla zawodów GP przynajmniej 3 miesiące przed zawodami.

Art. 109.

1. Jeżeli w zawodach towarzyskich ma wziąć udział co najmniej jeden zawodnik obcokrajowiec lub zawodnik krajowy z licencją narodową innej FMN, zawody takie są towarzyskimi zawodami międzynarodowymi.
2. W zawodach określonych w ust. 1 obowiązują następujące zasady:
 - 1) zawody odbywają się zgodnie z regulaminem szczegółowym, o którym mowa w art. 108 ust. 1,
 - 2) w zawodach mogą startować zawodnicy obcokrajowcy, którzy mają ważną umowę kontraktową z klubem żużlowym, o ile posiadają zgodę swojej FMN na start w tych zawodach,
 - 3) zawodnicy obcokrajowcy, którzy nie mają ważnej umowy kontraktowej z klubem żużlowym oraz zawodnicy krajowi z licencją narodową innej FMN, mogą wziąć udział w zawodach tylko wtedy, gdy zawody są wpisane do kalendarza FIM lub UEM,
 - 4) zawodnicy muszą posiadać odpowiednie dokumenty, o których mowa w art. 15, przy czym w przypadku zawodnika obcokrajowca:
 - w zawodach żużlowych musi mieć ukończony 16 rok życia,
 - w zawodach mini żużla musi mieć ukończony 12 rok życia.